

BG

BRONZE GYM

E901 PRO

ЭЛЛИПТИЧЕСКИЙ ТРЕНАЖЕР



РУКОВОДСТВО ПОЛЬЗОВАТЕЛЯ

Уважаемый покупатель!

Поздравляем с удачным приобретением современного тренажера, который сочетает в себе передовые технологии и современный дизайн!

Постоянно используя тренажер, можно укрепить сердечно-сосудистую систему и приобрести хорошую физическую форму. Надеемся, что данная модель удовлетворит все требования покупателя.

Прежде чем приступить к использованию тренажера, внимательно изучите настоящее руководство и сохраните его для дальнейшего использования. В случае возникших дополнительных вопросов обратитесь к продавцу или дилеру, который проконсультирует и поможет устранить возникшую проблему. Обязательно сохраняйте инструкцию по эксплуатации, что поможет по прошествии времени вспомнить о функциях тренажера и правилах его использования.

Если возникли какие-либо вопросы по эксплуатации данного тренажера, свяжитесь со службой технической поддержки или уполномоченным дилером, у которого был приобретен тренажер.

Меры безопасности

Внимание!

Перед тем как приступить к тренировкам, настоятельно рекомендуем пройти полное медицинское обследование, особенно если есть наследственная предрасположенность к повышенному давлению или сердечно-сосудистым заболеваниям. Неправильное или чрезмерно интенсивное выполнение упражнений может повредить здоровью.

В целях обеспечения безопасности и надежной работы оборудования перед использованием тренажера ознакомьтесь с инструкцией.

При использовании тренажера следует соблюдать следующие базовые меры предосторожности:

- **ОСТОРОЖНО!** Во избежание удара током отключайте тренажер от сети после окончания использования и перед чисткой.
- **ВНИМАНИЕ!** Не следует оставлять включенный тренажер без присмотра во избежание удара током. Если тренажер не используется или производится его ремонт, установка или снятие комплектующих, отключите его от сети.
- Используйте тренажер только по назначению, описанному в данном руководстве. Во избежание получения травм используйте только те аксессуаров, которые рекомендованы производителем.
- Во избежание травм и удара током не вставляйте какие-либо предметы в отверстия на тренажере.
- Не снимайте кожухи консоли. Ремонт тренажера должен производиться только сотрудниками сервисного центра.
- Не используйте тренажер, если заблокированы вентиляционные отверстия. Поддерживайте их в чистоте, удаляйте скапливающуюся пыль, волосы и т. д.
- Не используйте тренажер, если у него повреждены шнур питания или вилка, если он работает некорректно, был поврежден или побывал в воде. Доставьте тренажер в сервисный центр для осмотра и ремонта.
- Не перемещайте тренажер за шнур питания и не используйте шнур как ручку.
- Шнуры питания не должны соприкасаться с нагревающимися поверхностями.
- Дети и лица с ограниченными возможностями могут находиться рядом с включенным тренажером или использовать его только под наблюдением.
- Тренажер не предназначен для использования вне помещения.
- Не пользуйтесь тренажером в местах, где распыляются аэрозоли или осуществляется подача кислорода.
- Для отключения переведите тумблеры включения/выключения в положение «выкл.(OFF)», а затем отключите шнур питания из розетки.
- Подключайте тренажер только к заземленной розетке.
- Не подставляйте руки под движущиеся части тренажера, следите, чтобы одежда не попала в движущиеся части тренажера.
- Тренажер не имеет шестерни холостого хода. Скорость движения педалей должна снижаться постепенно.
- Будьте осторожны при подходе к тренажеру и спуске с него. Опустите соответствующую педаль в

нижнее положение и дождитесь полной остановки тренажера.

ОСТОРОЖНО! Если почувствовали боль в груди, тошноту, головокружение или одышку, немедленно ПРЕКРАТИТЕ занятия на тренажере. Перед возобновлением тренировки проконсультируйтесь с врачом.

Транспортировка/Хранение/Ввод в эксплуатацию

Транспортировка и эксплуатация тренажера

1. Тренажер должен транспортироваться только в заводской упаковке.
2. Заводская упаковка не должна быть нарушена.
3. При транспортировке тренажер должен быть надежно защищен от дождя, влаги, атмосферных осадков, механических перегрузок.

Хранение тренажера

Тренажер рекомендуется хранить и использовать только в сухих отапливаемых помещениях со следующими значениями:

- 1) температура: +10-+35 С;
- 2) влажность: 50-75%.

Если тренажер хранился при низкой температуре или в условиях высокой влажности (имеет следы конденсации влаги), необходимо перед эксплуатацией выдержать его в нормальных условиях не менее 2-4 часов, и только после этого можно приступить к его эксплуатации.

Настройка оборудования

ВЫБОР МЕСТА ДЛЯ ТРЕНАЖЕРА

Место, где установлен тренажер, должно быть хорошо освещенным и проветриваемым. Установите тренажер на твердой, ровной поверхности, так, чтобы расстояние от стены или других предметов было достаточным (свободное пространство должно быть не менее 60 см по бокам, не менее 30 см перед оборудованием, не менее 60 см позади него). Свободное пространство сзади тренажера обеспечит комфортный подход к тренажеру и спуск с него.

Если тренажер устанавливается на ковер, необходимо подложить под него коврик из твердого пластика, чтобы предохранить ковер и оборудование от возможных повреждений.

Не размещайте тренажер в помещениях с высокой влажностью, например, рядом с парной, сауной или закрытым бассейном. Водяные пары или хлор могут отрицательно повлиять на электронные и другие компоненты тренажера. Рекомендуется устанавливать тренажер в комфортном помещении.

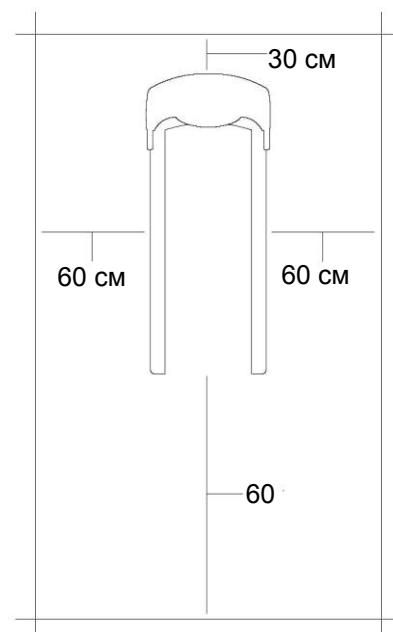

РЕКОМЕНДАЦИИ ПО СБОРКЕ

Перед сборкой тренажера тщательно изучите ее последовательность и выполняйте все рекомендации. Используйте для сборки приложенный или рекомендуемый инструмент. Убедитесь, что в наличии имеются все детали и они не повреждены. Не прикладывайте чрезмерных усилий к инструменту во избежание травм и повреждения элементов конструкции тренажера. Сначала соберите все детали тренажера, не до конца затянув гайки и болты, и, убедившись, что конструкция собрана правильно, затяните их до конца.

Техническое обслуживание/Гарантия/Ремонт

ЧИСТКА ЭЛЛИПТИЧЕСКОГО ТРЕНАЖЕРА

Профилактическое обслуживание и ежедневная чистка оборудования продлят срок его эксплуатации и помогут сохранить его внешний вид.

При этом важно соблюдать следующие рекомендации:

- Перед любым обслуживанием обязательно отключайте тренажер от электрической сети. К обслуживанию можно приступать примерно через минуту, после полного обесточивания внутренних электрических цепей тренажера.
- Защищайте тренажер от попадания прямого солнечного света, в противном случае возможно выцветание пластиковых деталей.
- Тренажер необходимо устанавливать в сухом месте.
- Для чистки используйте мягкую хлопчатобумажную ткань.
- Не применяйте абразивные препараты, агрессивные жидкости для чистки рабочих поверхностей тренажера, такие как ацетон, бензин, уайт-спирит, бензол и их производные - во избежание повреждения лакокрасочных покрытий и пластиковых деталей. Для ухода рекомендуется применять слегка смоченную нейтральным раствором моющей жидкости (мыльный раствор) ткань с последующей протиркой сухой тканью.
- После каждого использования тренажера протирайте педали, рукоятки, датчики пульса и поручни.
- Не допускайте попадания жидкости на тренажер. Это может привести к его повреждению или возникновению угрозы поражения электротоком.
- Проверяйте ход и надежность крепления педалей.
- Если тренажер неустойчив и качается, выровняйте его с помощью регулировочных ножек.
- Регулярно выполняйте уборку территории вокруг тренажера.

ЕЖЕНЕДЕЛЬНО

- Проверьте тренажер на устойчивость и при необходимости отрегулируйте его положение нижними ножками выравнивания.
- Протрите влажной тканью с мыльным раствором направляющие ролики и ролики от пыли, песка, грязи и пота.



ЕЖЕМЕСЯЧНО

- Осмотрите консоль, поручни, рычаги, педали на предмет повреждений.
- Проверьте надежность соединения опоры педали и верхнего рычага и при необходимости затяните его.



- Отрегулируйте нижние выравнивающие ножки, если оборудование стоит неровно и качается во время занятий.
- Проверьте состояние резиновых накладок на педалях и при необходимости замените их. Снимите их, пропылесосьте под ними.



ЕЖЕКВАРТАЛЬНО

- Отключите устройство от сети. Снимите боковые и передние кожухи и проверьте приводной ремень на предмет повреждений. Ремень не должен расслаиваться, иметь трещины. Замените его на новый, если имеются признаки повреждения. Обратитесь в Авторизованный сервисный центр.



- Снимите боковые пластиковые крышки и смажьте шаровой шарнир, в котором соединительный рычаг и верхний рычаг соединяются вместе. Используйте палец для нанесения смазки Литол или консистентной смазки PTFE (Teflon) на подшипник.



Профилактическое обслуживание является ключом к исправной работе тренажеров. Оборудование необходимо регулярно проверять. Нельзя использовать неисправные и сломанные детали тренажера. Они должны быть отремонтированы или заменены на новые.

Авторизованные сервисные центры (АСЦ) предоставляют услуги по обслуживанию тренажеров на объекте пользователя по запросу или непосредственно при доставке в АСЦ.

НЕ ИСПОЛЬЗУЙТЕ тренажер, если он поврежден или имеет сломанные или изношенные детали.

ДАТЧИКИ ПУЛЬСА

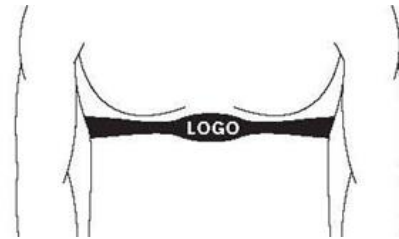

КОНТАКТНЫЕ ДАТЧИКИ ПУЛЬСА

Обхватите руками поручни. Ладони должны находиться на датчиках пульса.

В течение 15-20 секунд датчик измерит последние 5 ударов пульса.

Не сжимайте датчики плотно, так как в этом случае может повыситься артериальное давление. Убедитесь, что ладони расположены на пластинах пульсомера, а не на поручнях, во избежание получения неправильных данных.

ТЕЛЕМЕТРИЧЕСКИЙ ДАТЧИК ПУЛЬСА

Можно измерять уровень пульса с помощью беспроводного датчика пульса, значение которого будет отображено на дисплее консоли.

Прежде чем закрепить датчик на груди, увлажните области ремня, где проходят электроды.

Затяните ремень вокруг груди и отрегулируйте ремень так, чтобы он сидел плотно.

Примечание: датчик должен быть плотно и правильно закреплен на груди для того, чтобы считывать более точные и правильные данные. Если датчик расположен неправильно, можете получить некорректную информацию.

ИЗМЕРЕНИЕ ПУЛЬСА

ВНИМАНИЕ! Для измерения пульса необходимо постоянное удержание рук на сенсорных датчиках пульса.

Важно знать, что сенсорные датчики пульса не являются медицинским оборудованием и определяемые значения могут значительно отличаться от фактических.

Назначение тренажера

Профессиональный эллиптический эргометр, рассчитанный на клубы со средним и повышенным уровнем проходимости.

E901 PRO представляет собой модифицированную модель E900 PRO.

Изменения коснулись консоли эргометра - теперь это многофункциональный LED дисплей.

Великолепная плавность хода обеспечивается электромагнитной приводной системой на базе EMS генератора, сбалансированным маховиком 12 кг, а также самыми высококачественными подшипниками.

Высокий уровень комфорта дополняют удобные рычаги с двойными датчиками пульса и "быстрыми" кнопками доступа для изменения уровня нагрузки и тренировочных режимов.

Максимальный вес пользователя составляет 180 кг.

Тренажер энергонезависим и не требует подключения к сети.

Тренажер предназначен для коммерческого использования.

**Условия гарантии и сервисного обслуживания указаны в Гарантийном талоне.
Ознакомьтесь с содержанием Гарантийного талона.
Не выбрасывайте гарантийный талон.**

NEO TREN
ПЕРЕДОВЫЕ ФИТНЕС ТЕХНОЛОГИИ

ГАРАНТИЙНЫЙ ТАЛОН
(для владельцев оборудования в России)

Модель тренажера: _____ Серийный номер: _____ № Гарантийного талона: _____

ПОЛУЧАТЕЛЬ
С/Д/И (подписать) (для юридических лиц укажите также название и контактные данные лица, ответственного за приемку)

С условиями гарантийных обязательств ознакомлен. Внесенный по качеству, назначению виду и комплектности в акте. **Послать по электронной почте**

ПРОДАВЕЦ
Название организации: _____ **Послать по электронной почте**

Адрес и телефон контактного лица: _____ **Послать по электронной почте**

С/Д/И (подписать): _____ **МП**

СЕРВИСНАЯ СЛУЖБА
Планы, установки и планы приема обслуживания (указать): _____ **Дата установки:** _____

И/И/О менеджера: _____ **Послать по электронной почте**

Сведения о проведенных ремонтах: **Отметка сервисной службы:**

1. _____
2. _____
3. _____
4. _____
5. _____

По вопросам сервисного обслуживания обращаться:
Москва: 37521, Митяевский проезд, 11, стр. 2А, +7 (495) 274-70 80 (сб), 1072, вышка@bronzegym.ru
Санкт-Петербург: 197371, ул. Ровельды, 25а, +7 (812) 864-39-51, 412-86-45 (сб), 1072, service-zab@bronzegym.ru
или к территориальному директору по месту жительства оборудования.

Гарантийный талон действителен с 19 июня 2017 года.

УСЛОВИЯ И СРОКИ ГАРАНТИИ

- Тренажер и его комплектующие являются товаром надлежащего качества. Тренажер и комплектующие при этом не являются предметом купли-продажи.
- Если тренажер используется не по назначению, то гарантия не распространяется на комплектующие, поврежденные в результате неправильного использования.
- Если тренажер используется не по назначению, то гарантия не распространяется на комплектующие, поврежденные в результате неправильного использования.
- Если тренажер используется не по назначению, то гарантия не распространяется на комплектующие, поврежденные в результате неправильного использования.
- Если тренажер используется не по назначению, то гарантия не распространяется на комплектующие, поврежденные в результате неправильного использования.
- Если тренажер используется не по назначению, то гарантия не распространяется на комплектующие, поврежденные в результате неправильного использования.

Срок гарантийного обслуживания (включая в себя):

Компонент	Гарантия	Детали	Срок эксплуатации	Срок гарантии	Примечание
Стекло (вентилятор)	покупатель	0	0	нет	нет
Стекло (вентилятор)	покупатель	2	нет	1	нет
Стекло (вентилятор)	покупатель	1	1	0,5	0,5
Стекло (вентилятор)	покупатель	0,5	0,5	0,5	нет
Стекло (вентилятор)	покупатель	3	2	0,5	0,5
Стекло (вентилятор)	покупатель	2	2	1	0,5
Стекло (вентилятор)	покупатель	0	2	2	1
Стекло (вентилятор)	покупатель	2	2	1	0,5
Стекло (вентилятор)	покупатель	3	2	2	1
Стекло (вентилятор)	покупатель	3	нет	1	0,5
Стекло (вентилятор)	покупатель	1	1	1	1
Стекло (вентилятор)	покупатель	3	2	2	1

Дополнительные условия:

1. Гарантия распространяется на комплектующие, входящие в состав тренажера.

2. Гарантия не распространяется на комплектующие, поврежденные в результате неправильного использования.

3. Гарантия не распространяется на комплектующие, поврежденные в результате неправильного использования.

4. Гарантия не распространяется на комплектующие, поврежденные в результате неправильного использования.

5. Гарантия не распространяется на комплектующие, поврежденные в результате неправильного использования.

6. Гарантия не распространяется на комплектующие, поврежденные в результате неправильного использования.

Указания по утилизации

ИНФОРМАЦИЯ ДЛЯ ПОЛЬЗОВАТЕЛЯ

Данный тренажер не относится к бытовым отходам. Пожалуйста, не выбрасывайте оборудование либо элементы питания вместе с бытовыми отходами, для утилизации использованных элементов питания пользуйтесь действующими системами возврата и сбора для утилизации.

Надлежащий раздельный сбор разобранных приборов, которые впоследствии отправятся на переработку, утилизацию или экологичное захоронение, способствует предотвращению возможных негативных воздействий на окружающую среду и здоровье человека, а также позволяет повторно использовать материалы, из которых изготовлено устройство. За незаконную утилизацию устройства пользователь может быть привлечен к административной ответственности, предусмотренной действующим законодательством.



Схема тренажера в разобранном виде

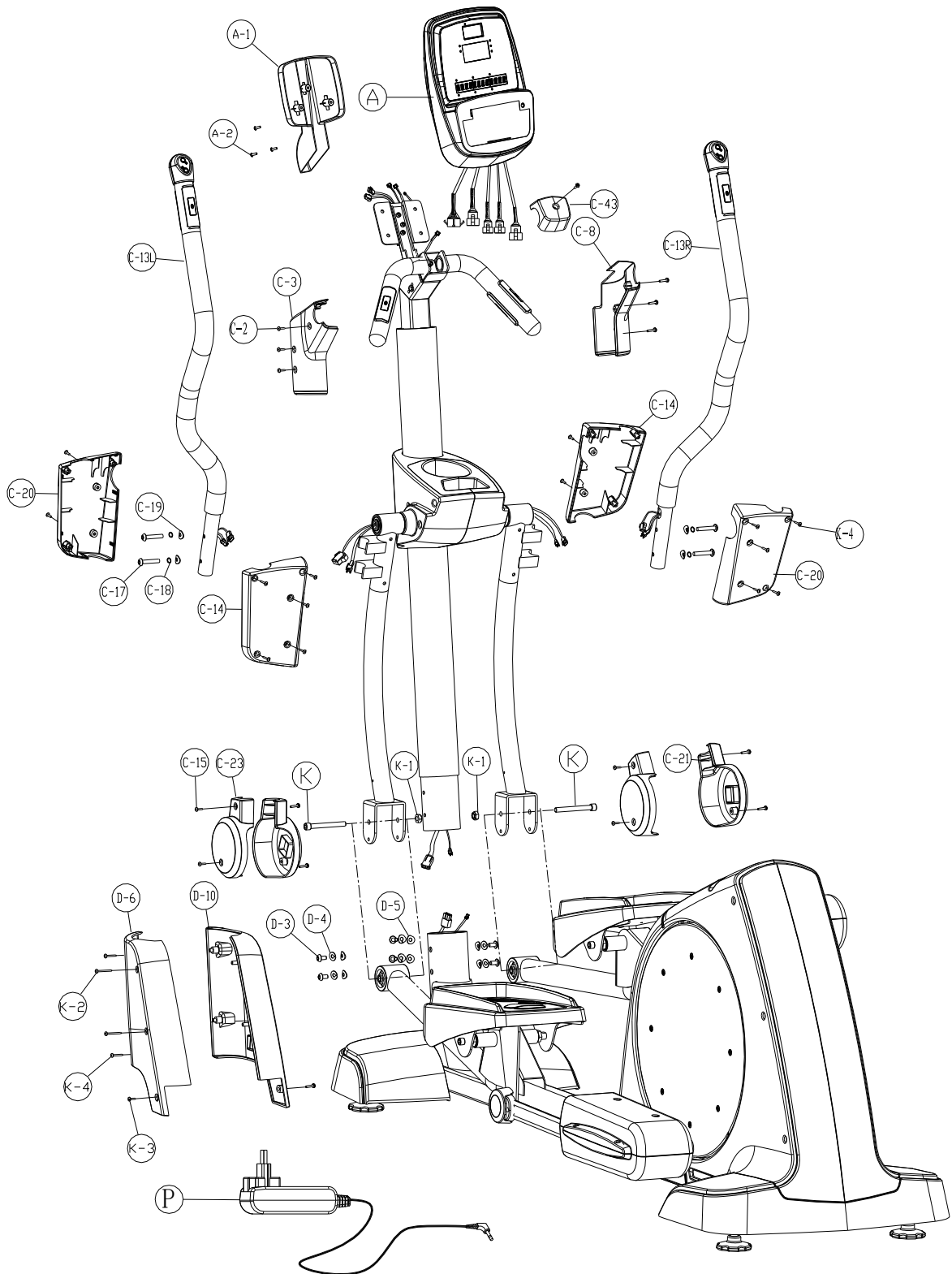

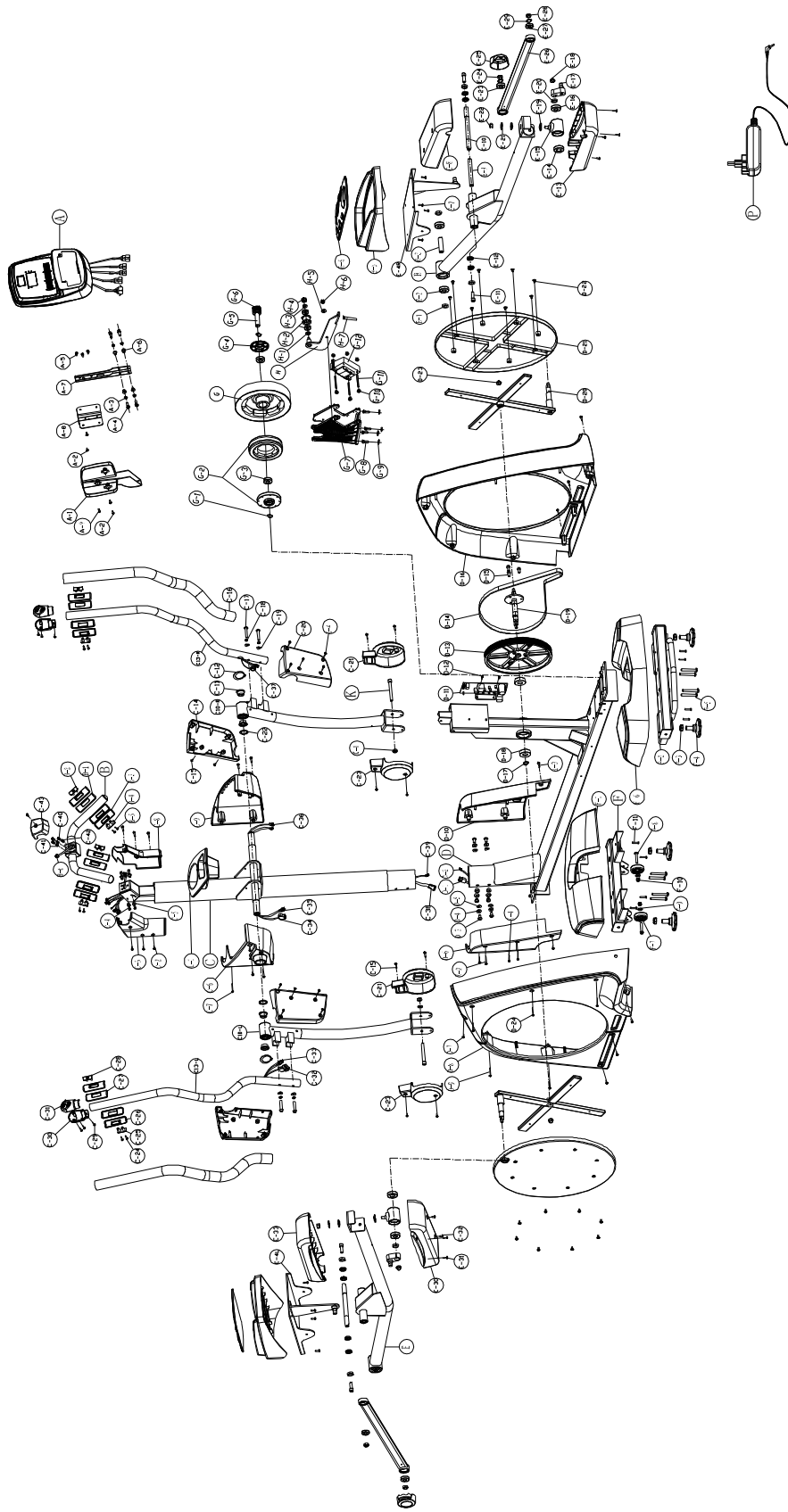

Список комплектующих частей

NO	Наименование	QTY	
A	Консоль	1	PCS
A-1	Задняя крышка консоли	1	PCS
A-2	БОЛТ M5xP0.8x10L	4	PCS
A-3	Пружинная шайба φ7x2t	4	PCS
A-4	Болт M7Xp1.0x22L	4	PCS
A-5	Болт M6Xp1.0x10L	3	PCS
A-6	Втулка консоли	4	PCS
A-7	Крепежный кронштейн	1	PCS
A-8	Кронштейн фиксации консоли	1	PCS
A-9	БОЛТ M5xP0.8x10L	1	PCS
B	Передний руль	1	SET
B-1~B-4	Сенсоры пульса для переднего руля	2	SET
B-5	БОЛТ M3x20L	4	PCS
B-6	Кабель датчиков пульса переднего руля 700L	2	PCS
C	Стойка консоли	1	SET
C-1	Крепление бутылки	1	1PCS
C-2	БОЛТ M5x14L	11	PCS
C-3	Кожух переднего руля (Левый)	1	PCS
C-4	Болт M7xP1.0x22L	4	PCS
C-5	Управляющий провод	4	PCS
C-6	Защитный кожух (Левый)	1	PCS
C-7	БОЛТ M4x30L	4	PCS
C-8	Кожух переднего руля (Правый)	1	PCS
C-9	Защитный кожух (Правый)	1	PCS
C-10L	Нижний руль (Левый)	1	PCS
C-10R	Нижний руль (Правый)	1	PCS
C-11	Пластиковая втулка	4	PCS
C-12	Шайба C-вида	4	PCS
C-13L	Верхний руль (Левый)	1	PCS
C-13R	Верхний руль (Правый)	1	PCS
C-14	Передний кожух верхнего руля	2	PCS
C-15	БОЛТ M5x14L	12	PCS
C-16	Неопреновая ручка	2	PCS
C-17	БОЛТ M8Xp1.25x45L(6m/m)	4	PCS
C-18	Пружинная шайба	4	PCS
C-19	Форменная шайба	4	PCS

C-20	Задний кожух верхнего руля	2	PCS
C-21	Правый кожух нижнего руля	2	PCS
C-22	Пластиковая шайба	2	PCS
C-23	Левый кожух нижнего руля	2	PCS
C-24	БОЛТ М3х20L	4	PCS
C-25~C-28	Сенсоры пульса верхнего руля	2	SET
C-29	БОЛТ М3х16L	6	PCS
C-30	Вспомогательные кнопки (Нижний)	2	PCS
C-31	Вспомогательные кнопки (Верхний)	2	PCS
C-32	Кабель (900L 4P) Вспомогательной кнопки	1	PCS
C-33	Кабель датчиков пульса (800L)	2	PCS
C-34	Кабель (1050L 4P) вспомогательной кнопки	1	PCS
C-35	Кабель датчиков пульса (1050L+1050L 4P)	1	PCS
C-36	Кабель (980L 4P) вспомогательной кнопки	1	PCS
C-37	Кабель (900L 4P) вспомогательной кнопки	1	PCS
C-38	Кабель консоли (1400L 5P)	1	PCS
C-39	Двухпиновый соединительный верхний кабель 400L,2P	1	PCS
C-40	БОЛТ М7Хр1.0х16L	3	PCS
C-41	Шайба	3	PCS
C-42	Пружинная шайба	3	PCS
C-43	Передний кожух стойки консоли (Передний)	1	PCS
D	Основная рама	1	PCS
D-1	Кабель консоли (2550L)	1	PCS
D-2	Кабель батареи (4P+250 750L 1015 AWG26)	1	PCS
D-3	Болт М8*Р1.25*16L(6m/m)	6	PCS
D-4	Пружинная шайба ф8.1*ф12.9*2.4Т	6	PCS
D-5	Форменная шайба ф8хф19х2	6	PCS
D-6	Кожух стойки консоли (Левый)	1	PCS
D-7	БОЛТ М5х14L	8	PCS
D-8	Кожух маховика (Левый)	1	PCS
D-9	БОЛТ М4х30L	3	PCS
D-10	Кожух стойки консоли (Правый)	1	PCS
D-11	Плата управления нагрузкой	1	PCS
D-12	БОЛТ М5Хр0.8х12L	2	PCS
D-13	Большой шкив	1	PCS
D-14	Ремень	1	PCS
D-15	БОЛТ М8Хр1.25х12Lх5t	3	PCS
D-16	Кожух маховика (Правый)	1	PCS

D-17	Шайба С-вида	1	PCS
D-18	Подшипник 6204RS основной рамы	2	PCS
D-19	Вал	1	PCS
D-20	Диск	2	PCS
D-21	Диск	2	PCS
D-22	БОЛТ М5х14L	16	PCS
D-23	Гайка М10хР1.25х10Т	2	PCS
Е	Опора педали	2	PCS
Е-1	Гайка М17	8	PCS
Е-2	Подшипник опоры педали 6203RS FOR PEDAL ARM	4	PCS
Е-3	Втулка опоры педали ф24*20L	2	PCS
Е-4L	Крепление педали правое	1	PCS
Е-4R	Крепление педали левое	1	PCS
Е-5	Пластиковая педаль	2	PCS
Е-6	Накладка педали	2	PCS
Е-7	БОЛТ М5хР0.8х20L	1	PCS
Е-8	Кожух верхней части (Правый)	1	PCS
Е-9	Втулка ф21*135L	2	PCS
Е-10	Ось педали	2	PCS
Е-11	Болт М10хР1.5х20L	4	PCS
Е-12	Подшипник 6803RS	8	PCS
Е-13	Кожух нижней части (Правый)	1	PCS
Е-14	Подшипник 6004RS	2	PCS
Е-15	Соединитель	2	PCS
Е-16	Подшипник 6203RS	2	PCS
Е-17	Малый шатун	2	PCS
Е-18	Гайка М10хР1.25х10Т	2	PCS
Е-19	Пластиковая втулка	4	PCS
Е-20	Гайка М17	2	PCS
Е-21	Шайба ф17.5хф25х0.3t	2	PCS
Е-22	Гайка М10	2	PCS
Е-23	Подшипник 6002RS	2	PCS
Е-24	Гайка 9/16*9t-20	2	PCS
Е-25	Кожух опоры	2	PCS
Е-26	Опора	2	PCS
Е-27	Подшипник опоры 1201	2	PCS
Е-28	Гайка М10	4	PCS
Е-29	Шайба С-вида	2	PCS

E-30	Нижний кожух (Левый)	1	PCS
E-31	БОЛТ М4х30L	4	PCS
E-32	БОЛТ М5х14L	9	PCS
E-33	Верхний кожух (Левый)	1	PCS
F	Передний стабилизатор	1	PCS
F-1	Кожух переднего стабилизатора	1	PCS
F-2	Задний стабилизатор	1	PCS
F-3	Гайка М16*Р1.5*12.5Т	4	PCS
F-4	Регулируемая задняя заглушка	4	PCS
F-5	Болт М8хР1.25х60L	8	PCS
F-6	Кожух заднего стабилизатора	1	PCS
F-7	Транспортировочное колесо	2	PCS
F-8	Болт М8хР1.25х40L	2	PCS
F-9	Шайба ф8хф16х1t	2	PCS
F-10	Гайка М8*8t	2	PCS
F-11	БОЛТ М4х16	8	PCS
G	Основа маховика	1	PCS
G-1	Шайба С-вида	2	PCS
G-2	Обмотки генератора	1	PCS
G-3	Подшипник 6003RS	2	PCS
G-4	Круглый защитный кожух	1	PCS
G-5	Шпиндель маховика	1	PCS
G-6	Малый шкив	1	PCS
G-7	Алюминиевое основание для маховика	1	PCS
G-8	Болт М10хР1.5х20L	4	PCS
G-9	Пружинная шайба	4	PCS
G-10	Гайка М5	6	PCS
G-11	БОЛТ М5хР0.8х80L	3	PCS
G-12	Электромагнит	1	PCS
H	Опора натяжного ролика	1	PCS
H-1	Шайба ф17.5хф25х1t	2	PCS
H-2	Подшипник натяжного ролика 6003RS	1	SET
H-3	Шайба ф10хф18х1t	1	PCS
H-4	Гайка М8*8t	1	PCS
H-5	Шайба ф8хф16х1t	2	PCS
H-6	БОЛТ М8хР1.25х25Lх3t	1	PCS
H-7	Болт М8хР1.25х110L	1	PCS
K	Болт М10хР1.5х90L	2	PCS
K-1	Гайка М10	2	PCS

К-2	БОЛТ М4x50L	2	PCS
К-3	БОЛТ М5x14L	2	PCS
К-4	БОЛТ М4x30L	8	PCS
Р	Адаптор	1	PCS

Сборка оборудования

ШАГ 1

КРЕПЛЕНИЕ СТОЙКИ КОНСОЛИ И РЫЧАГА ПЕДАЛЕЙ

Снимите верхний винт М5 (С-5) со стойки консоли (С), закрепите болты (С-4) на ней. Затем зафиксируйте другую сторону.

Удалите винты (С-32) и шайбы (С-31 / С-33) с поручней.

Соедините верхние и нижние кабели консоли (С-38 / D-1), (D-2 & С-39).

Затем соедините поручни с основной рамой с помощью болтов (D-3), шайб (D-5) и (D-4).

Соедините нижние правую и левую крышки (D-10L / D-10R) с рычагом педалей (E), используя болт (K), 4 плоские шайбы и 2 нейлоновые гайки (K-1).

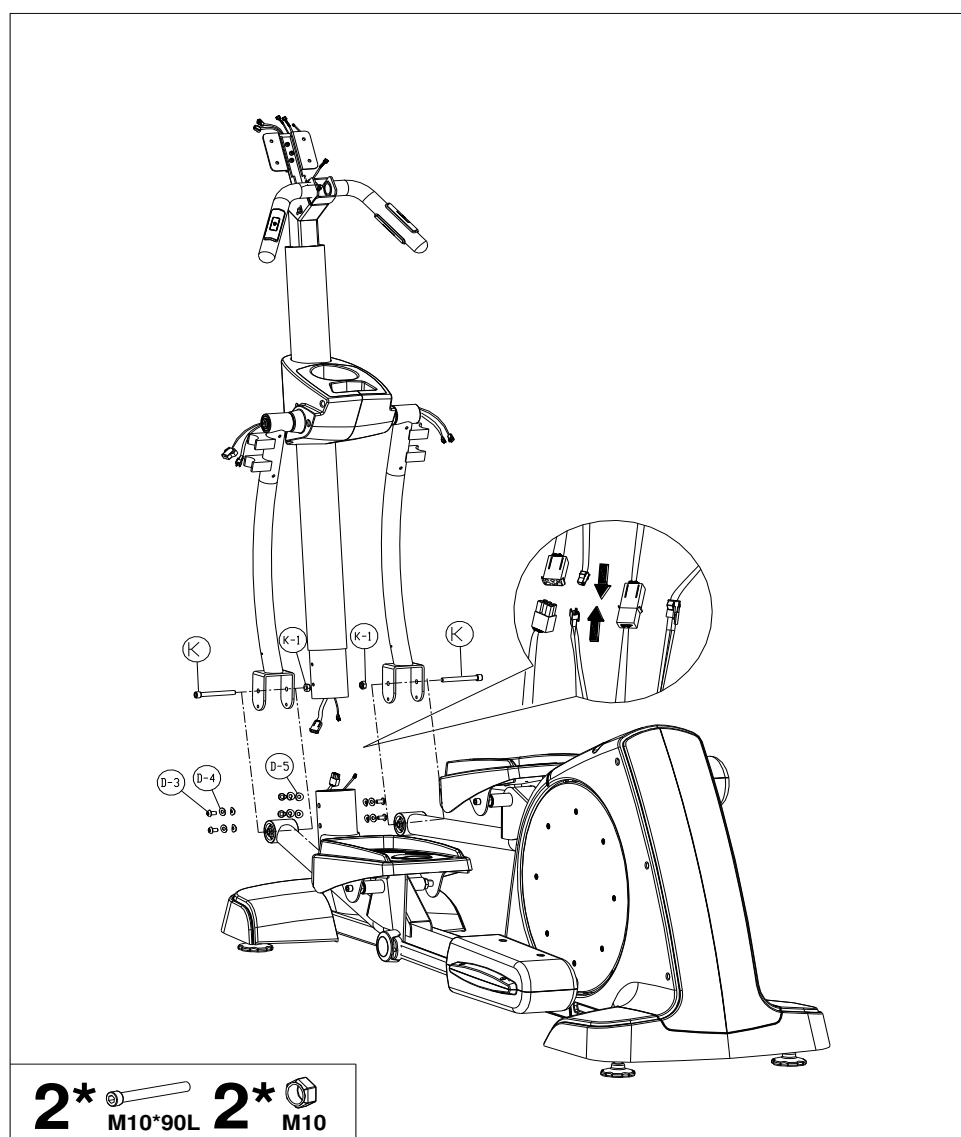

ШАГ 2

КРЕПЛЕНИЕ НИЖНИХ КРЫШЕК ОПОРЫ СТОЕК КОНСОЛИ

Удалите нижние крышки (D-6 / D-10) с основной рамы, сняв винты (K-2 / K-4).

Удалите винты (C-15) с левого и правого поручней.

Соедините с помощью винтов (C-15) нижние правую и левую ручки (C-23 / C-21) с правой и левой ручками пульсомера (C-28L / C-28R).

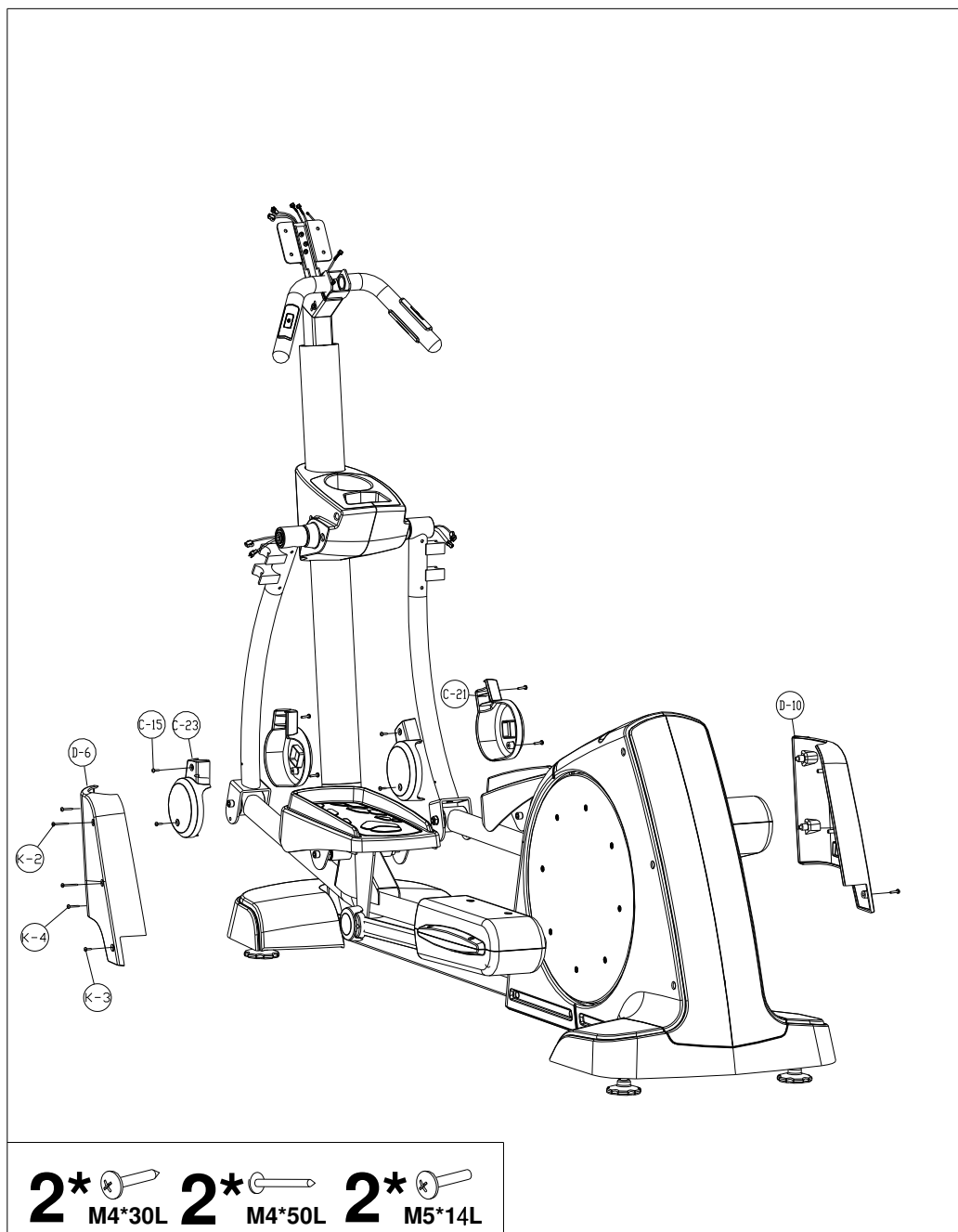

ШАГ 3

УСТАНОВКА ПОРУЧНЕЙ

Снимите винты (C-17) и шайбы (C-19) с левого и правого поручней (C-13 L/R).

Соедините левые кабели ручек нагрузки (C-32 / C-34) и кабели пульсомеров (C-33 / C-35).

Соедините правые кабели кнопок увеличения нагрузки (C-36 / C37).

Зафиксируйте винтами (C-17), шайбами (C-18, C-19).

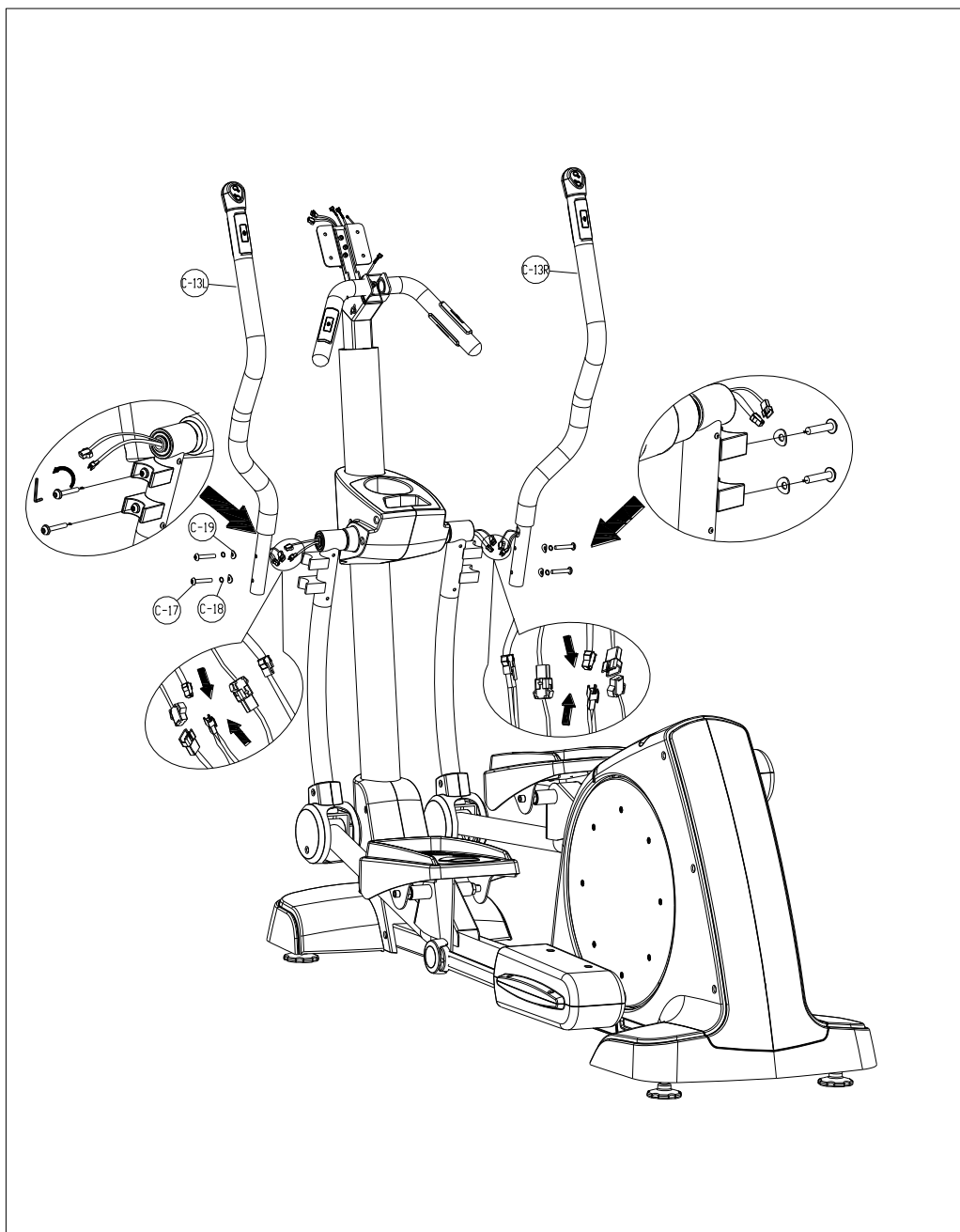

ШАГ 4

УСТАНОВКА ЗАЩИТНЫХ КОЖУХОВ ПОРУЧНЕЙ

Снимите 8 винтов (К-4) с поручня.

Установите передний и задний кожуха (С-14 / С-20), зафиксируйте с помощью винтов (К-4).

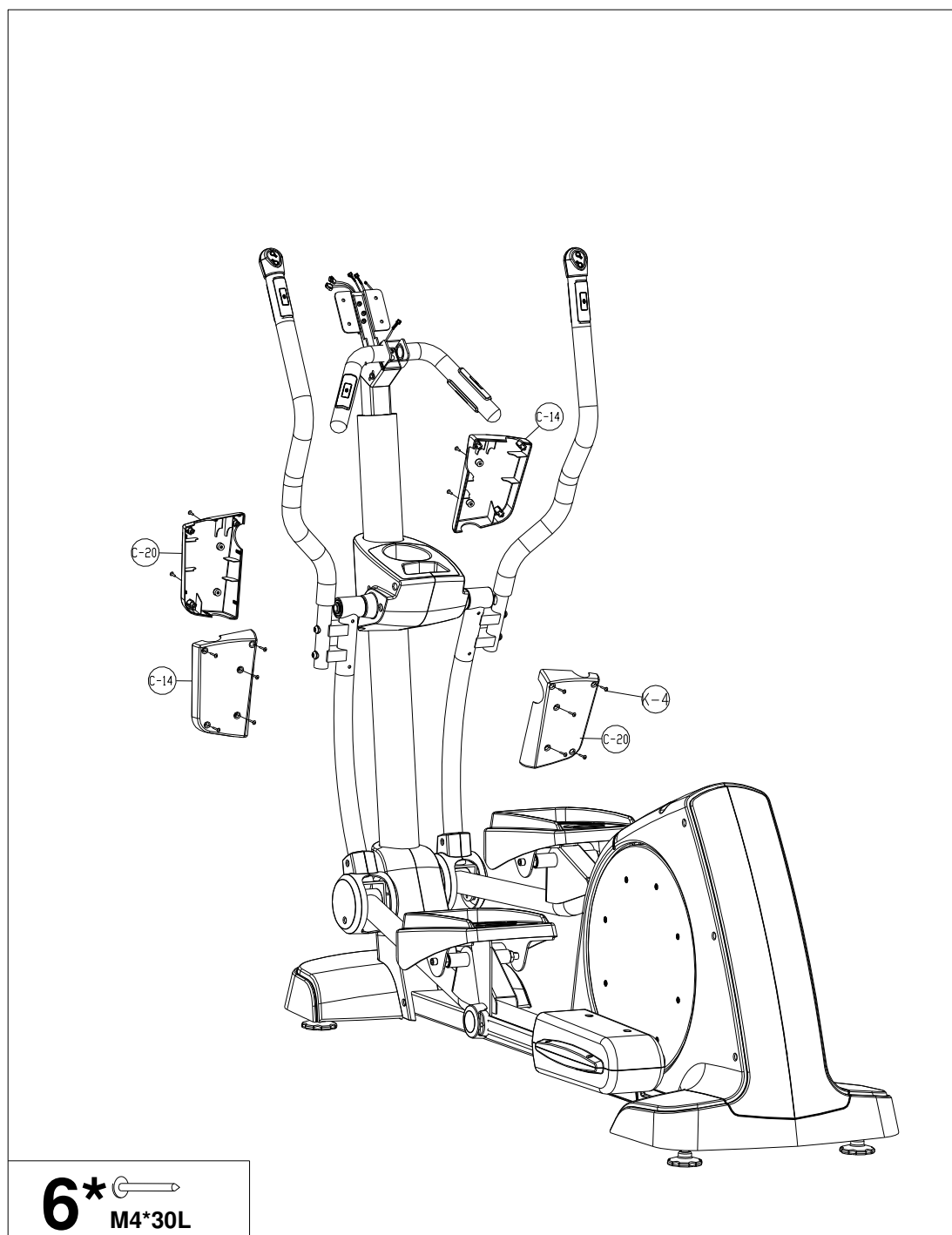

ШАГ 5 УСТАНОВКА КОНСОЛИ

Отвинтите винт (A-9) с держателя консоли (A-8) и 4 винта (A-2) с задней пластины крепления консоли (A-1).

Затем открепите заднюю крышку консоли (A-1).

Установите консоль (A).

Подключите кабели к консоли.

Затем закрепите заднюю крышку консоли.

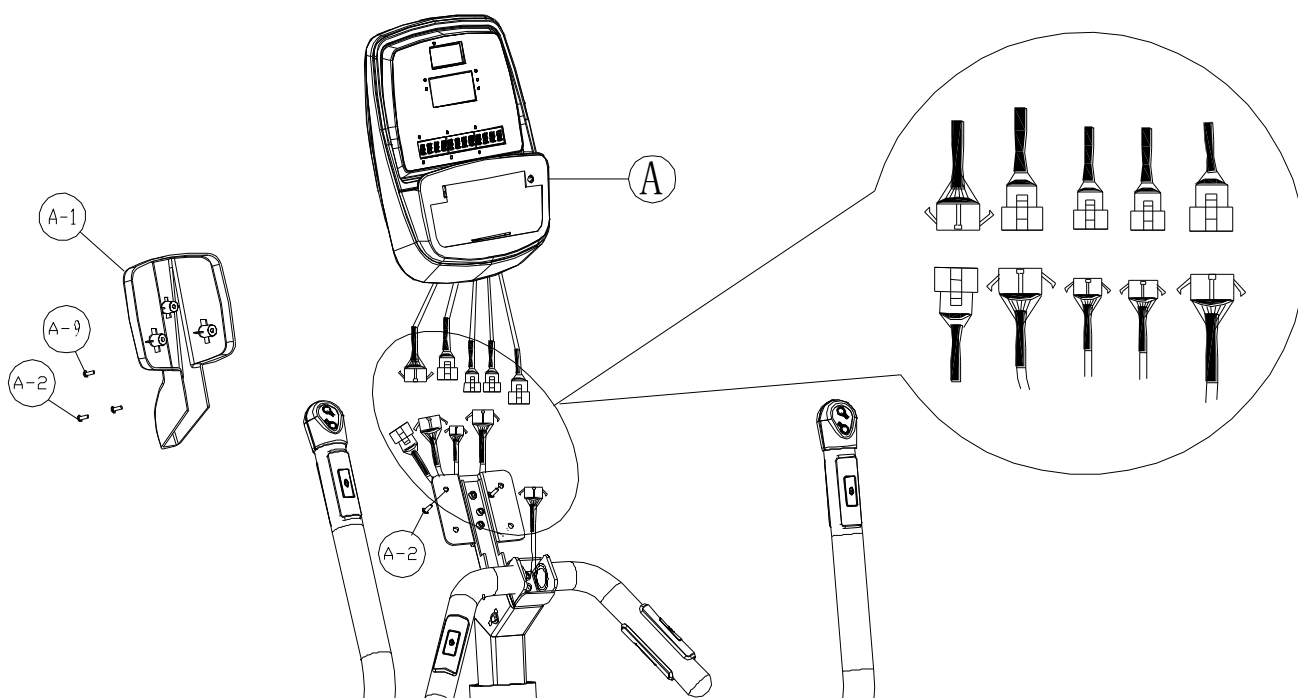

ШАГ 6

КРЕПЛЕНИЕ ДЕКОРАТИВНЫХ КОЖУХОВ

Соедините левую и правую крышки (С-3 / С-8) вместе на руле, используя винты (С-2).
Закрепите передний кожух (С-43) к стойке руля винтами (С-2).

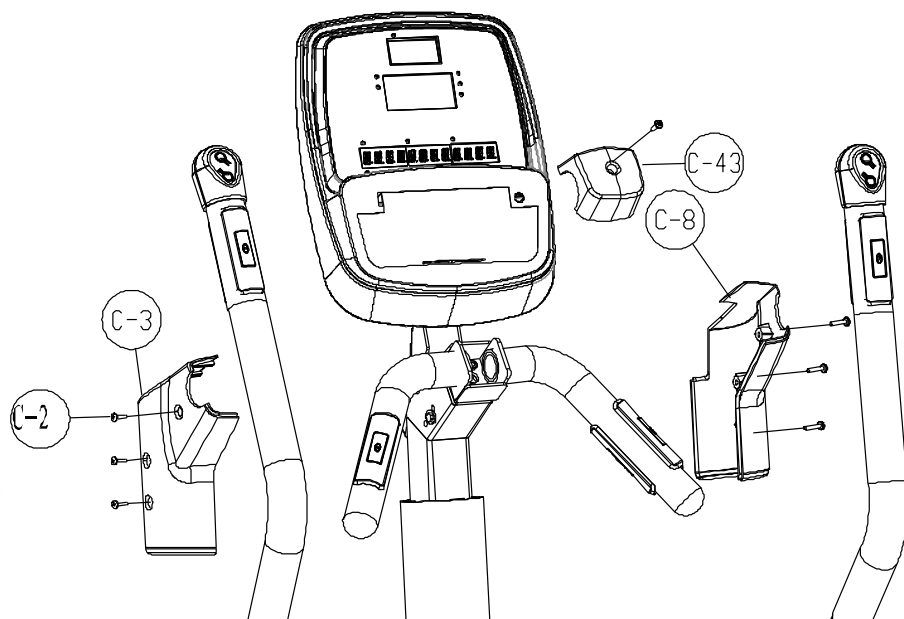

СБОРКА ЗАВЕРШЕНА

Прежде чем приступить к тренировкам внимательно ознакомьтесь с руководством по эксплуатации консоли.

Работа с консолью



ФУНКЦИОНАЛЬНЫЕ КНОПКИ

- UP (ВВЕРХ): Выбор тренировочного режима, регулирующая функция.
- DOWN (ВНИЗ): Выбор тренировочного режима, регулирующая функция.
- ENTER (ВВОД): В режиме ожидания используйте для выбора функции или подтверждения установок.
- START/STOP (СТАРТ/СТОП): Начало/Завершение тренировки.
- RECOVERY (ВОССТАНОВЛЕНИЕ): После завершения тренировки продолжайте держаться за поручни и нажмите кнопку RECOVERY. Все программы завершатся кроме программы TIME (Время), которое начнется с обратным отсчетом от 00:60 до 00:00. На экране появится значок статуса пульса от F1 до F6, где F1 – лучший результат, F6 – худший. Пользователь может продолжить тренировку до восстановления уровня пульса. (Нажмите снова кнопку RECOVERY, чтобы вернуться в основное меню.) (Если сигнал об уровне пульса не поступает, то кнопка RECOVERY не активна).
- RESET (ПЕРЕЗАГРУЗКА): Возврат в главное меню в режиме ожидания, удаление предыдущих данных.
- BODY FAT (СЖИГАНИЕ ЖИРОВЫХ КЛЕТОК): Для режима BODY FAT.

ДИСПЛЕЙ

- TIME (ВРЕМЯ): Прямой счет – отсутствие текущей цели, время будет считаться от 00:00, максимальное время - 99:59, каждый инкремент равен 1 секунде.
- Обратный отсчет – Установлена текущая цель, время будет идти обратным отсчетом до 00:00, каждый инкремент/декремент на промежутке 1:00 - 99:00 равен 1 минуте.
- SPEED (СКОРОСТЬ): На дисплее отображается текущая скорость от 0.0 до 99.9 км/ч.

- RPM (ЧИСЛО ОБОРОТОВ В МИН.): На дисплее отображается текущее число оборотов в минуту.
- DISTANCE (РАССТОЯНИЕ): Прямой отсчет – отсутствие текущей цели, расстояние будет исчисляться от 00:00, максимальное расстояние 99,90, величина каждого инкремента 0,1 км.
- Обратный отсчет - Установлена текущая цель, расстояние будет идти обратным отсчетом до 00,0, каждый инкремент на промежутке 00,0–99,90 равен 0,1 км.
- CALORIES (КАЛОРИИ): Прямой отсчет – отсутствие текущей цели, калории будут исчисляться от 0 до максимального количества 990, величина каждого инкремента 1 калория.
- Обратный отсчет - Установлена текущая цель, количество калорий будет исчисляться обратным отсчетом до 0, каждый инкремент/декремент на промежутке 0–990 равен 10 калориям.
- PULSE (ПУЛЬС): Если пользователь держит ладони на поручнях с пульсомерами, на дисплее будет отображаться текущий пульс.
- HRC (ЦЕЛЕВОЙ ПУЛЬС): Целевая кардио тренировка.
- MANUAL (РУЧНОЕ УПРАВЛЕНИЕ): Ручное управление тренировкой.
- USER (пользователь): Пользовательские программы.
- WATT CONSTANT: Ватт-фиксированная программа.
- WATT (ВАТТЫ): Отображается текущее количество ватт.

ФУНКЦИИ КОНСОЛИ

POWER ON (ВКЛЮЧЕНИЕ)

Начните вращение педалями, по достижению 15 оборотов в минуту компьютер автоматически включится. Загорятся все окна дисплея, прозвучит звуковой сигнал.

PROGRAMMING MODE (РЕЖИМ ПРОГРАММ)

USER (ПОЛЬЗОВАТЕЛЬ) установка персональных данных (U1–U4)

Мигает значок U1, с помощью кнопки UP (Вверх) или DOWN (Вниз) выберите пользователя: User 1 (Пользователь 1), User 2 (Пользователь 2) ... User 4 (Пользователь 4).

- Введите персональные данные: AGE (Возраст), WEIGHT (Вес), HEIGHT (Рост), SEX (Пол). Нажмите кнопку ENTER для подтверждения.
- Компьютер загрузит режим MANUAL (Ручного управления). Выбрав пользователя, можно тренироваться с его установленными данными: TIME (Время), DISTANCE (Расстояние), CALORIES (Калории) и PULSE (Пульс). Консоль сохранит введенные параметры, и при следующем выборе можно тренироваться в соответствии с установленными данными.
- Тренировку можно начать, нажав START. Нажмите RESET, чтобы вернуться в главное меню.

MANUAL MODE (РЕЖИМ РУЧНОГО УПРАВЛЕНИЯ)

После выбора режима MANUAL нажмите кнопку UP или DOWN, затем кнопку Enter для подтверждения. Уровень можно изменять во время тренировки.

PROGRAM MODE (РЕЖИМ ПРОГРАММ)

После выбора режима PROGRAM используйте кнопки UP или DOWN, чтобы выбрать профиль программы от P1 до P12, нажмите кнопку Enter для подтверждения выбора.

Можно регулировать уровень во время тренировки с помощью кнопок UP или DOWN, а также установить время тренировки от 00:00 до 99:00.

PROGRAM	
P1	
P2	
P3	
P4	
P5	
P6	
P7	
P8	
P9	
P10	
P11	
P12	

H.R.C. MODE (РЕЖИМ ПУЛЬСА)

Выбрав режим H.R.C., используйте кнопки UP или DOWN, чтобы выбрать цель от 55%, 75%, 90%. Нажмите кнопку Enter для подтверждения.

USER MODE (РЕЖИМ ПОЛЬЗОВАТЕЛЯ)

После выбора режима USER будет мигать первая колонка профиля, используя кнопки UP, DOWN, пользователь может установить свой собственный профиль тренировки, указав уровень сопротивления

(от 1 до 32) для каждого интервала (всего 16), нажмите кратко кнопку Enter для перехода к следующему интервалу. Удержание кнопки Enter в течение 2 секунд - сохранение всех настроек. Каждый пользователь может установить свой профиль.

WATT MODE (ВАТТЫ)

Заданное значение 120 Вт будет мигать на экране в режиме WATT. С помощью кнопок UP, DOWN пользователь может изменить их количество от 10 до 350, инкремент 5 Вт. Нажмите кнопку Enter для подтверждения.

BODY FAT (РЕЖИМ СЖИГАНИЯ ЖИРА)

В режиме ожидания нажмите кнопку BODY FAT, на консоли отобразится значок UX (Номер пользователя), затем “ ---“ “ ---“ в течение 8 секунд. В течение этого времени (8 секунд) пользователь должен держать руки на поручнях с пульсомерами, так как в противном случае на дисплее появится сообщение E1. После тестирования на экране отобразится FAT ADVICE (Совет) в процентах или ИМТ (Индекс Массы Тела):

Пол	Количество жира %	Низкое	Низкое/среднее	Среднее	Среднее/Высокое
Муж. (MALE)		<13%	13%-25.8%	26%-30%	>30%
Жен. (FEMALE)		<23%	23%-35.8%	36%-40%	>40%

Примечания

Консоль включится после начала вращения педалями и достижения 15 оборотов в минуту.

В течение 90 секунд Пользователь может нажать кнопку RECOVERY, чтобы проверить уровень пульса.

Чтобы зарядить аккумулятор, необходимо вращать педалями на уровне 35 оборотов в минуту в течение 30 минут ежедневно.

Технические спецификации

Назначение	профессиональное
Рама	высокопрочная с двухслойной покраской "металлик" и лакировкой
Система нагружения	электромагнитная (EMS генератор)
Кол-во уровней нагрузки	16 (10-350 Ватт)
Маховик	12 кг
Педали	прорезиненные антискользящие
Длина шага	480 мм
Наклон	нет
Измерение пульса	дублирующие сенсорные датчики
Консоль	цветной многофункциональный LED дисплей с профилем тренировки и сенсорными клавишами
Показания консоли	профиль, время, дистанция, скорость, калории, обороты в мин., пульс, Ватты, фитнес-тест (Recovery), жиροанализатор (Body Fat)
Кол-во программ	22 (в т. ч. пульсозависимые)
Спецификации программ	12 тренировочных профилей, ручной режим, 1 Ватт-фиксированная, 4 пользовательские, 4 пульсозависимые
Специальные программные возможности	нет
Мультимедиа	нет
Интеграция	нет
Многоязычный интерфейс	нет
Вентилятор	нет
Складывание	нет
Размер в рабочем состоянии (Д*Ш*В)	219*69*188 см
Размер в упаковке (Д*Ш*В)	226*67*88 см
Вес нетто	125 кг
Вес брутто	155 кг
Макс. вес пользователя	180 кг
Питание	автономно от сети/сеть 220 Вольт (опционально)
Гарантия	3 года

Поставщик: ООО «Неотрен», 115201, Россия, Москва, Каширский проезд, д. 17, стр. 9.

Дата изготовления указана на упаковке тренажера.

*Упаковка содержит информацию о дате изготовления оборудования, указанную в виде шифра.

Пример: C190122,

где 19 – год изготовления,

01 – месяц изготовления,

22 – внутренний номер учета.

Оборудование сертифицировано в соответствии с Техническим Регламентом Таможенного Союза.

*Производитель оставляет за собой право вносить изменения в конструкцию тренажера, не ухудшающие значительно его основные технические характеристики.

Все актуальные изменения в конструкции либо технических спецификациях изделия отражены на официальном сайте поставщика оборудования ООО «Неотрен»: www.neotren.ru

Последнюю версию Руководства пользователя можно найти на сайте поставщика ООО «Неотрен»: www.neotren.ru

ВНИМАНИЕ!

**ТРЕНАЖЕР ПРЕДНАЗНАЧЕН ДЛЯ КОММЕРЧЕСКОГО
ИСПОЛЬЗОВАНИЯ.**

