



SERIE MAGNUM  
MG-PL62 SMITH MÁQUINA

MATRIX

MATRIX  
Strong • Smart • Beautiful

MATRIX FITNESS | 1600 LANDMARK DRIVE COTTAGE GROVE WI 53527 EE. UU.  
Llamada gratuita 866 693 4863 | matrixfitness.com | Fax 608 839 8687

REF. MH0204528B

REV. 1.4

## INFORMACIÓN DE SEGURIDAD IMPORTANTE

El comprador de los productos de MATRIX es el único responsable de instruir a todas las personas, tanto si es el usuario final o forma parte del personal de supervisión, sobre el uso correcto del equipo.

Se recomienda que todos los usuarios de los equipos de ejercicio de MATRIX reciban la siguiente información antes del uso.

No utilice ningún equipo de ninguna forma distinta a la prevista o diseñada por el fabricante. Es esencial que el equipo de MATRIX se utilice correctamente para evitar lesiones.

## INSTALACIÓN

1. SUPERFICIE ESTABLE Y NIVELADA: El equipo de ejercicio MATRIX se debe instalar sobre una superficie estable y correctamente nivelada.
2. SEGURIDAD DEL EQUIPO: El fabricante recomienda que todos los equipos de fuerza inmóviles de MATRIX se anclen al suelo para proporcionar estabilidad al equipo e impedir oscilaciones o vuelcos. El anclaje debe realizarlo un instalador autorizado.
  - Todos los puntos de anclaje deben poder soportar una fuerza de retención de 3,3 kN (750 lb).

## MANTENIMIENTO

1. No utilice ningún equipo que esté dañado o tenga piezas rotas o desgastadas. Utilice solamente piezas de repuesto suministradas por el distribuidor local de MATRIX en su país.
2. CONSERVE LAS ETIQUETAS Y LAS PLACAS DE IDENTIFICACIÓN: No quite las etiquetas por ninguna razón. Contienen información importante. Si son ilegibles o faltan, póngase en contacto con su distribuidor de MATRIX para obtener repuestos.
3. REALICE EL MANTENIMIENTO DE TODOS LOS EQUIPOS: El mantenimiento preventivo es la clave para que un equipo funcione correctamente, así como para evitar las reclamaciones de responsabilidad por este motivo. El equipo se debe someter a una inspección de forma periódica.
4. Asegúrese de que todas las personas que realizan ajustes o tareas de mantenimiento o reparación de cualquier tipo estén cualificadas para ello. Previa solicitud, los distribuidores de MATRIX proporcionarán cursos de formación sobre la puesta a punto y el mantenimiento en nuestras instalaciones.

## NOTAS ADICIONALES

Este equipo solo se debe utilizar en zonas supervisadas, en las que el acceso y el control del equipo estén regulados específicamente por el propietario. El propietario debe determinar quién tendrá acceso a este equipo de entrenamiento. El propietario debe considerar el grado de fiabilidad, la edad, la experiencia, etc., del usuario.

Este equipo de entrenamiento cumple las normas del sector en lo que respecta a la estabilidad cuando se utiliza para la finalidad prevista, según las instrucciones proporcionadas por el fabricante.

Este equipo está destinado solamente al uso en interiores. Este equipo de entrenamiento es un producto de clase S (diseñado para el uso en un entorno comercial, como unas instalaciones de fitness). Este equipo de entrenamiento cumple con las normas EN ISO 20957-1 y EN 957-2.

## USO CORRECTO

1. No exceda los límites de peso del aparato de ejercicio.
2. Ajuste los topes de seguridad, si están disponibles, a la altura adecuada.
3. Ajuste las almohadillas del asiento, las almohadillas de las patas, las almohadillas de las bases, el limitador del recorrido o cualquier otro mecanismo de ajuste, siempre que estén disponibles, hasta una posición de inicio que resulte cómoda. Asegúrese de que el mecanismo de ajuste esté completamente acoplado para impedir que se produzcan movimientos involuntarios y evitar lesiones.
4. Siéntese en el banco (si está disponible) y colóquese en la posición adecuada para realizar el ejercicio.
5. Realice los ejercicios utilizando como máximo el peso que puede levantar y controlar de forma segura.
6. Ejecute el ejercicio bajo control.
7. Devuelva el peso a la posición inicial en la que se sostiene completamente.

## LISTA DE COMPROBACIÓN DE MANTENIMIENTO

TAREA	FRECUENCIA
Limpieza de la tapicería *	Diaria
Inspección de cables	Diaria
Limpiar las barras de guía	Mensual
Inspección de la tornillería	Mensual
Inspección de la estructura	Dos veces al año
Limpieza de la máquina	Según sea necesario
Limpieza de los puntos de agarre *	Según sea necesario
Lubricación de las barras de guía †	Según sea necesario

\* La tapicería y los puntos de agarre se deben limpiar con un jabón suave y agua, o un limpiador sin amoníaco.

† Las barras de guía se deben lubricar con un lubricante con teflón. Aplique el lubricante en un paño de algodón y, a continuación, realice pasadas hacia arriba y hacia abajo en las barras de guía.

## ESPECIFICACIONES DEL PRODUCTO

ESPECIFICACIONES TÉCNICAS	
Peso máx. del usuario	159 kg/350 lb
Peso máx. de entrenamiento	245 kg/540 lb
Peso del producto	230 kg/507 lb
Dimensiones generales (L. x an. x al.) *	154 x 232 x 246 cm/60,5" x 91" x 96,5"
Resistencia inicial	6,8 kg/15 lb
Diámetro del tubo de pesas (almacenamiento)	3,8 cm/1,5"
Diámetro del tubo de pesas (brazos de trabajo)	5 cm/1,97"

\* Asegúrese de dejar una distancia mínima de 0,6 metros (24") de acceso y paso en torno al equipo de fuerza de MATRIX. Tenga en cuenta que la distancia mínima recomendada por la ley sobre personas con discapacidad de los EE. UU. (ADA) para las personas con silla de ruedas es de 0,91 metros (36").

## GARANTÍA

SOLO VÁLIDA PARA AMÉRICA DEL NORTE	
Estructura (no revestimientos) *	10 años
Pilas de pesas	5 años
Poleas	5 años
Cojinetes de pivote	5 años
Cualquier artículo no especificado	3 años
Mano de obra (a excepción de tapicería, cables y puntos de agarre)	3 años
Tapicería, cables, puntos de agarre y muelles	1 año
Accesorios	6 meses

\* La estructura se define como la base metálica soldada de la unidad y no incluye piezas extraíbles. Las especificaciones del producto están sujetas a cambios sin previo aviso.

**⚠ ADVERTENCIA**

**EN ESTE EQUIPO SE PUEDEN PRODUCIR LESIONES GRAVES O LA MUERTE. SIGA ESTAS PRECAUCIONES PARA EVITAR CUALQUIER DAÑO.**

1. Se deben leer todas las advertencias e instrucciones, y obtener las indicaciones adecuadas antes del uso. Este equipo solo está destinado al uso previsto.
2. Siempre que realice ejercicios en este equipo, debe haber otra persona que le observe.
3. No deje caer la barra de levantamiento o el agarre de forma brusca.
4. Compruebe visualmente que las sujeciones de la barra de levantamiento están acopladas y colocadas de forma correcta en los salientes antes de soltar la carga y salir de la máquina.
5. Los topes ajustables se deben utilizar siempre.
6. Al utilizar la máquina, coloque los topes ajustables siempre a la misma altura.
7. La altura adecuada del tope ajustable depende del ejercicio que se realice.
  - Realice los ajustes siguientes:
    - Quite las pesas de la barra de levantamiento o el agarre.
    - Para realizar sentadillas, ejecute el ejercicio y determine la posición de la barra o el agarre más baja a la que se siente cómodo y no nota compresión espinal. Para realizar otros ejercicios, ejecute el movimiento y determine el punto del recorrido de la barra más bajo en el que se siente cómodo, sin que la barra esté en contacto con su cuerpo.
    - Coloque las dos sujeciones del tope para detener la barra en este punto. Asegúrese de que están colocadas firmemente en las barras de tope o los discos de sujeción.
    - PARA REALIZAR SENTADILLAS EN UNA PRENSA SMITH, NUNCA COLOQUE LOS TOPES POR DEBAJO DE LA ALTURA INDICADA EN EL EQUIPO.
    - Cargue las pesas en la barra de levantamiento y realice el ejercicio con cuidado.
8. NO quite esta etiqueta. SUSTITÚYALA SI ESTÁ DAÑADA O ES ILEGIBLE.

**⚠ ADVERTENCIA**

**EN ESTE EQUIPO SE PUEDEN PRODUCIR LESIONES GRAVES O LA MUERTE. SIGA ESTAS PRECAUCIONES PARA EVITAR CUALQUIER DAÑO.**

1. Mantenga a los niños de menos de 14 años alejados de este equipo de entrenamiento de fuerza. Los adolescentes deben estar bajo supervisión siempre que utilicen este equipo.
2. Este equipo no está diseñado para ser utilizado por personas con minusvalías físicas, sensoriales o mentales, o que carezcan de la experiencia y conocimientos suficientes para manejarlo, a menos que una persona responsable de su seguridad les supervise o instruya sobre el uso del equipo.
3. Se deben leer todas las advertencias e instrucciones, y obtener las indicaciones adecuadas antes del uso. Este equipo solo está destinado al uso previsto.
4. Realice una inspección de la máquina antes de utilizarla. No utilice la máquina si parece estar dañada o inservible.
5. No exceda la capacidad de peso de este equipo.
6. Siempre que realice ejercicios de peso libre, debe haber otra persona que le observe.
7. Equilibre el peso aplicado a este equipo o a cualquier barra. Utilice bloques de discos si están disponibles.
8. Si entrena de forma incorrecta o excesiva, puede lesionarse. Deje de realizar el ejercicio si se siente fatigado o mareado. Sométase a un examen médico antes de comenzar un programa de ejercicios.
9. Mantenga las partes del cuerpo, las prendas de ropa, el pelo y los accesorios de fitness alejados de las partes móviles.
10. Siempre que se proporcionen con la máquina, los topes ajustables se deben utilizar.
11. Al ajustar cualquier mecanismo ajustable (posición de los topes, posición del asiento, ubicación de la almohadilla, limitador del recorrido, soporte de polea o cualquier otro tipo), asegúrese de que el mecanismo ajustable está plenamente acoplado antes de su uso para evitar que se produzcan movimientos involuntarios.
12. El fabricante recomienda que este equipo se ancle al suelo para proporcionar estabilidad e impedir oscilaciones o vuelcos. Contacte con un instalador autorizado.
13. Si el equipo no está anclado al suelo, no permita que se enganchen bandas de resistencia, cuerdas u otros medios a este equipo, dado que podrían producirse graves lesiones. No utilice este equipo para apoyarse durante los estiramientos, dado que podría lesionarse gravemente.
14. NO quite esta etiqueta. SUSTITÚYALA SI ESTÁ DAÑADA O ES ILEGIBLE.

**Discos cargados/peso libre**

## RECURSO EXCLUSIVO

El recurso exclusivo para cualquiera de las garantías anteriores deberá ser la reparación o la sustitución de cualquiera de las piezas defectuosas o la provisión de mano de obra para reparar el defecto, conforme a las condiciones establecidas en la Garantía comercial. Toda la mano de obra deberá ser suministrada por un técnico certificado local de Matrix. El producto se debe instalar en la zona de mantenimiento de dicho proveedor de servicios. Los productos que estén instalados fuera de la zona de mantenimiento no estarán cubiertos por la Garantía de mano de obra.

## EXCLUSIONES Y LIMITACIONES

1. La garantía se aplica solo al propietario original y no es transferible.
2. Bajo ninguna circunstancia, MATRIX FITNESS se hace responsable por medio de esta garantía o de cualquier otra forma de los daños producidos a cualquier persona o propiedad por cualquier pérdida, daño o gasto, ya sean cuantificables, indirectos, suplementarios, secundarios o consecuentes, en relación con los productos de ejercicio.
3. Esta garantía queda limitada expresa y exclusivamente a la reparación o sustitución de una estructura o pieza defectuosa. La reparación o sustitución se realizará a discreción de MATRIX FITNESS, y es el único recurso de la garantía.
4. No utilice el equipo en lugares sin control climático, por ejemplo, garajes, porches, piscina cubierta, saunas, baños, aparcamientos o lugares al aire libre. El incumplimiento de esta condición puede anular la garantía.
5. Esta garantía no cubre el desgaste normal producido, entre otros, por cortes en la tapicería, daños provocados externamente que no se deben a un defecto de fabricación, montaje o mantenimiento incorrecto, o instalación de piezas o accesorios que no son compatibles o no se diseñaron originalmente para el uso con el producto de MATRIX FITNESS comercializado.
6. Esta garantía no cubre los daños o fallos debidos a accidentes, abuso, corrosión, decoloración de la pintura o del plástico, negligencia, robo, vandalismo, incendio, inundación, viento, rayos, congelación u otras catástrofes naturales de cualquier tipo, reducción de potencia, fluctuación o fallo de cualquier causa, condiciones atmosféricas inusuales, choques, introducción de objetos extraños en la unidad cubierta o modificaciones que no estén autorizadas o recomendadas por MATRIX FITNESS.
7. Las piezas reparadas, cuyo estado es como nuevo, por MATRIX FITNESS o sus proveedores pueden suministrarse en ocasiones como piezas de repuesto en el periodo de la garantía y suponen el cumplimiento de todas las condiciones de esta. Todas las piezas de repuesto suministradas durante el periodo de validez de la garantía seguirán estando cubiertas por esta durante el resto del periodo original de validez de la garantía.

Esta garantía no se aplicará en los siguientes casos:

1. No se realiza un mantenimiento razonable y necesario, tal como se indica en el Manual del propietario.
2. Limitaciones y actualizaciones de software.
3. Baterías y otros consumibles.
4. Elementos decorativos.
5. Reparaciones realizadas en un equipo sin número de serie o con una etiqueta de número de serie modificada o retirada.
6. Llamadas al equipo de mantenimiento para realizar una instalación correcta del equipo o recibir instrucciones sobre el uso del equipo.
7. Cargos por recogida, entrega o transporte derivados de las reparaciones.
8. Cualquier cargo producido en la mano de obra que exceda la garantía de mano de obra aplicable.

MATRIX FITNESS renuncia expresamente a cualquier otra garantía, expresa o implícita, incluida, entre otras, cualquier garantía de estado de forma física para una finalidad concreta o de comerciabilidad. Esta garantía le otorga derechos legales específicos y tales derechos pueden variar dependiendo del Estado.

# MÁQUINA SMITH (MG-PL62) DE LA SERIE MAGNUM

## DESEMBALAJE DE LA MÁQUINA SMITH (MG-PL62)

Le agradecemos que haya adquirido un producto de MATRIX Fitness. La MÁQUINA SMITH (MG-PL62) DE LA SERIE MAGNUM se inspecciona antes de su embalaje. Se envía desmontada en varias piezas para reducir el tamaño del embalaje de la máquina. Antes del montaje, cerciórese de que incluye todos los componentes contrastándolos con los diagramas de despiece. Desembale cuidadosamente la unidad, extráigala de la caja y elimine los materiales de embalaje conforme a las normas locales.

## PRECAUCIÓN

Para evitar lesionarse y prevenir posibles daños en los componentes de la estructura, asegúrese de contar con la ayuda adecuada para extraer las piezas de la estructura de la caja. Asegúrese de realizar la instalación del equipo sobre una superficie estable y nivele la máquina correctamente. Asegúrese de dejar una distancia mínima de 0,6 metros (24") de acceso y paso en torno al equipo de fuerza de MATRIX. Tenga en cuenta que la distancia mínima recomendada por la ley sobre personas con discapacidad de los EE. UU. (ADA) para las personas con silla de ruedas es de 0,91 metros (36").

## HERRAMIENTAS NECESARIAS PARA EL MONTAJE (NO INCLUIDAS)

Llave Allen con forma de L de 3 mm		Llave Allen con forma de L de 10 mm	
Llave Allen con forma de L de 4 mm		Destornillador de estrella	
Llave Allen con forma de L de 5 mm		Llave de boca de 8 mm	
Llave Allen con forma de L de 6 mm		Llave de boca de 17 mm	
Llave Allen con forma de L de 8 mm		Lubricación de las barras de guía	

Si falta cualquier artículo, póngase en contacto con el distribuidor local de MATRIX en su país para solicitar asistencia.

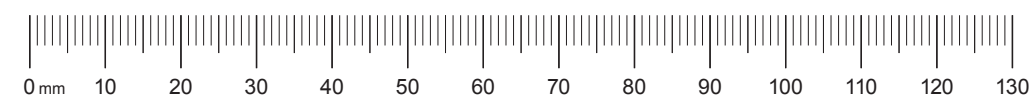

## PLACA DE INSTRUCCIONES

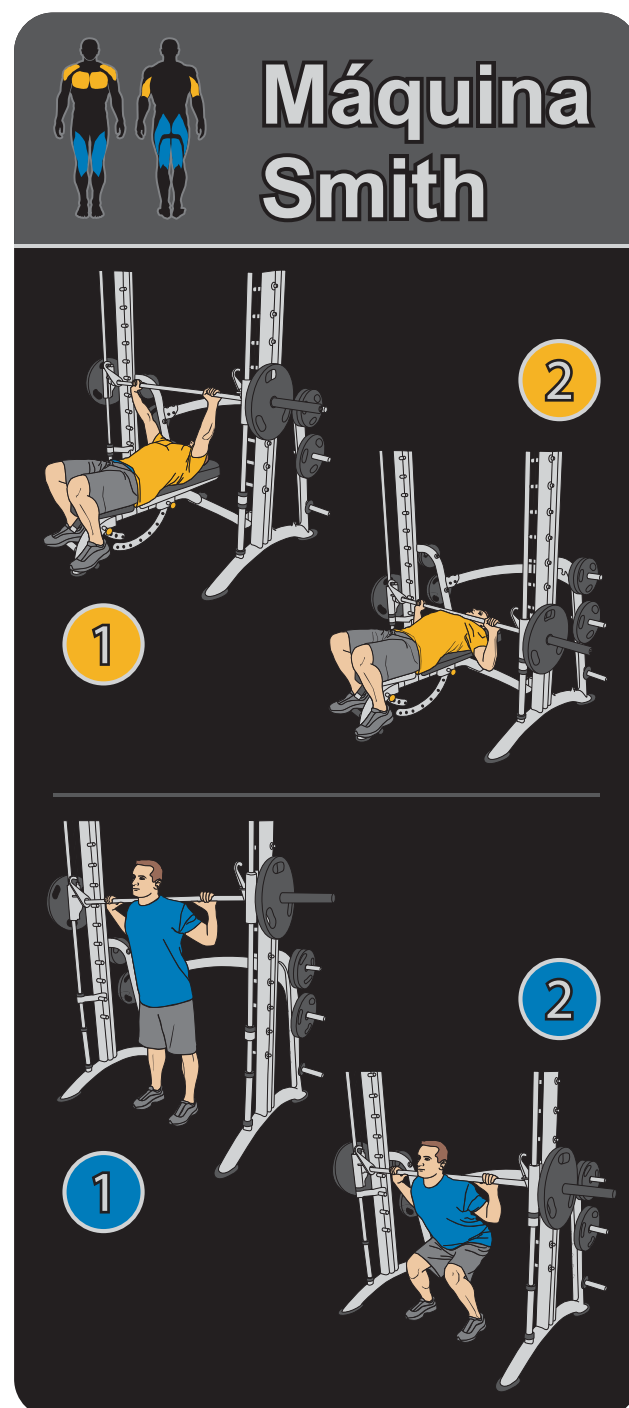

## ZONA OCUPADA POR LA MÁQUINA

### ZONA DE ENTRENAMIENTO PL62

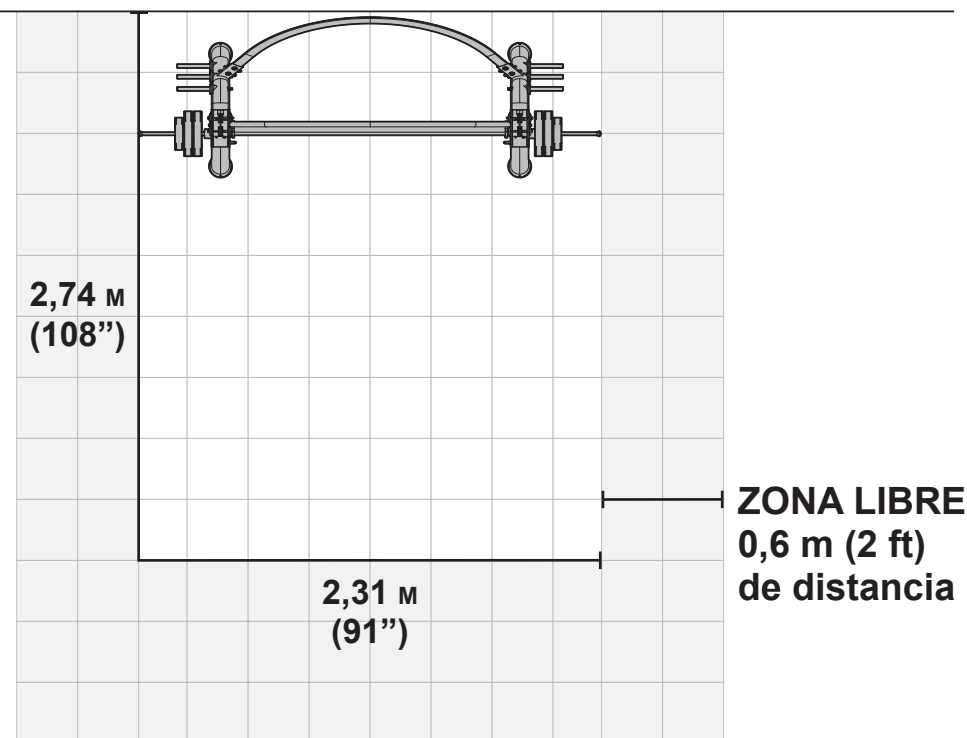

## Paso 1

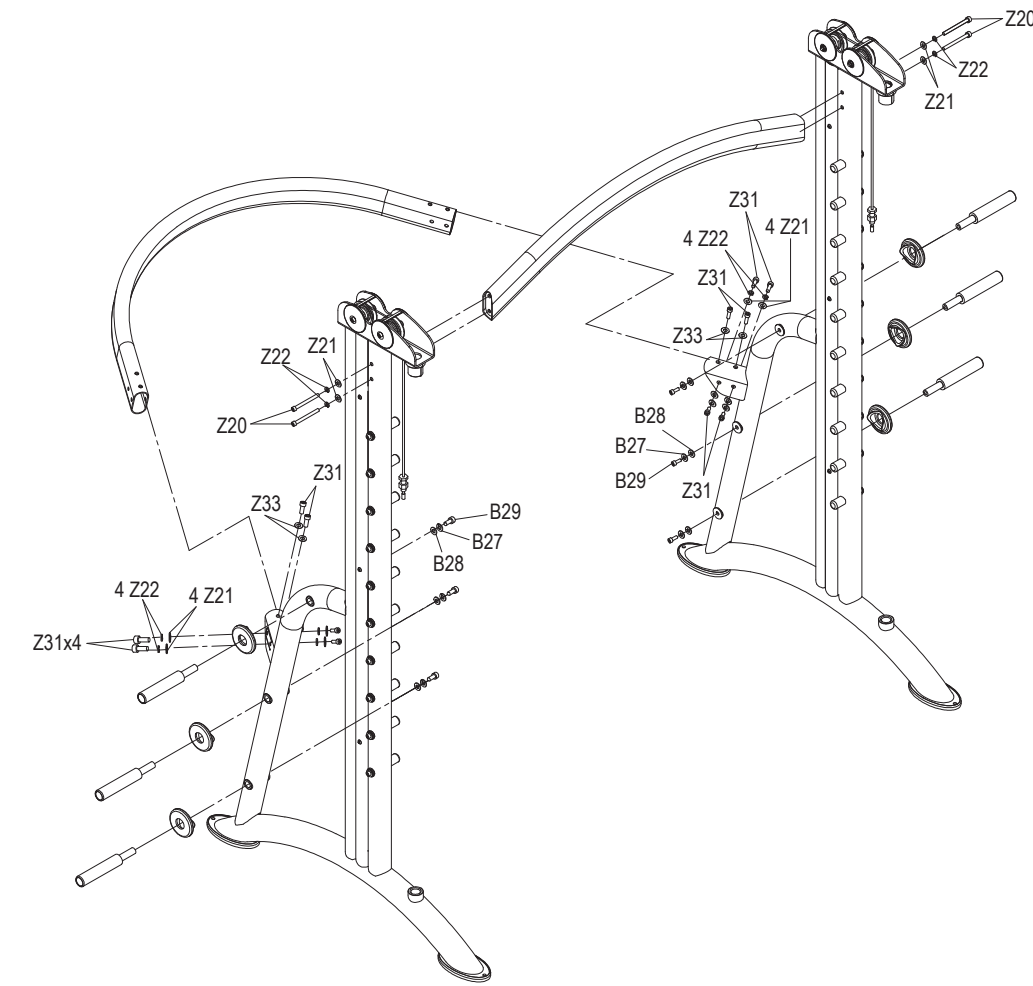

### Detalle de la estructura

Elemento	Descripción	Cantidad
Z20	Tornillo (M10x100L)	4
Z21	Arandela plana (Ø10)	12
Z22	Arandela de presión (Ø10)	12
Z33	Arandela curvada-plana	4
Z31	Tornillo (M10x25L)	12
B27	Arandela plana (Ø12)	6
B28	Arandela de presión (Ø12)	6
B29	Tornillo (M12x25L)	6

## Paso 2

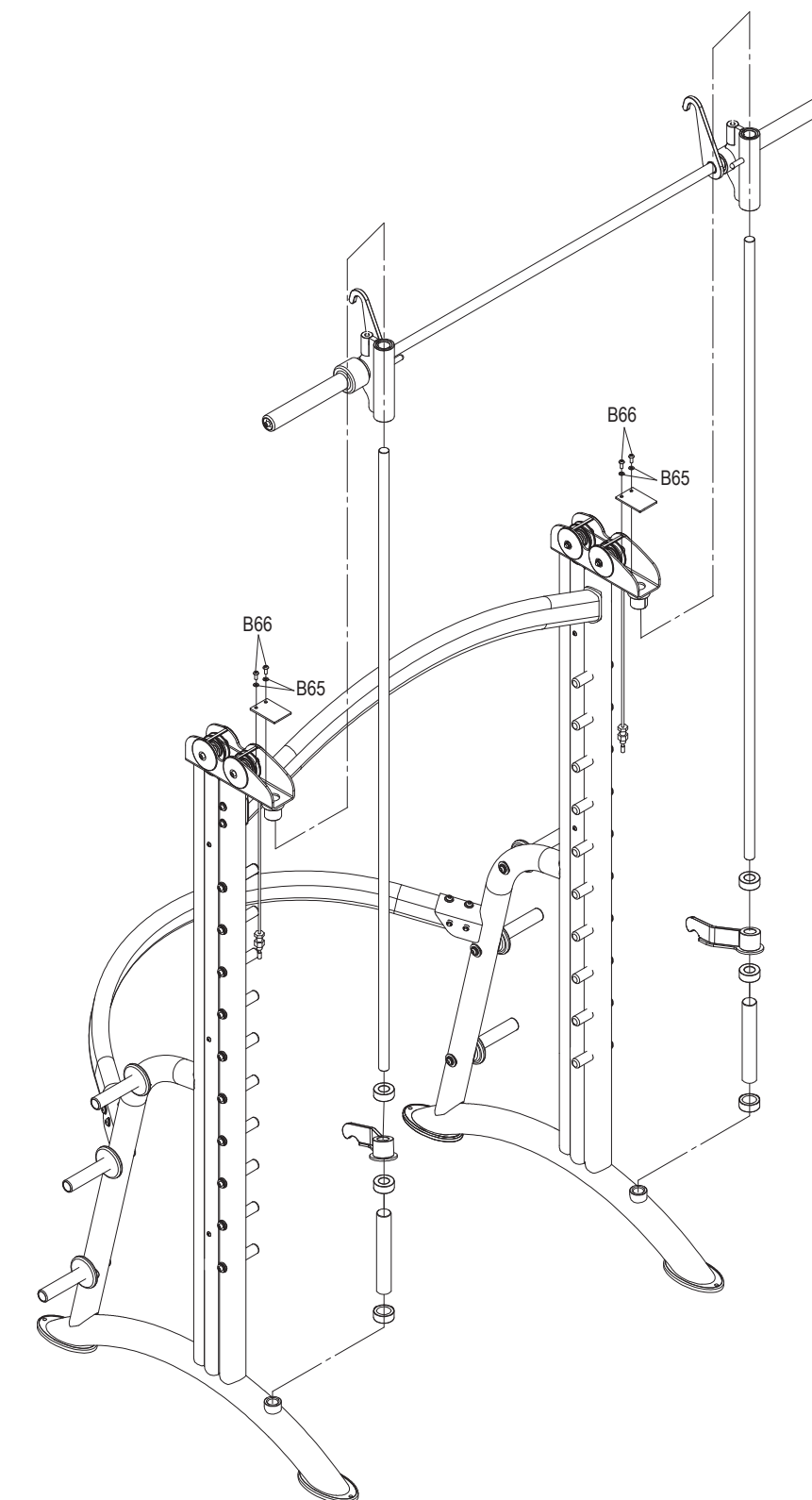

### Detalle de accesorios

Elemento	Descripción	Cantidad
B66	Tornillo (M8x20L)	4
B65	Arandela plana (Ø8)	4