

Star Trac Fitness™

Беговая дорожка S-TR

Руководство пользователя

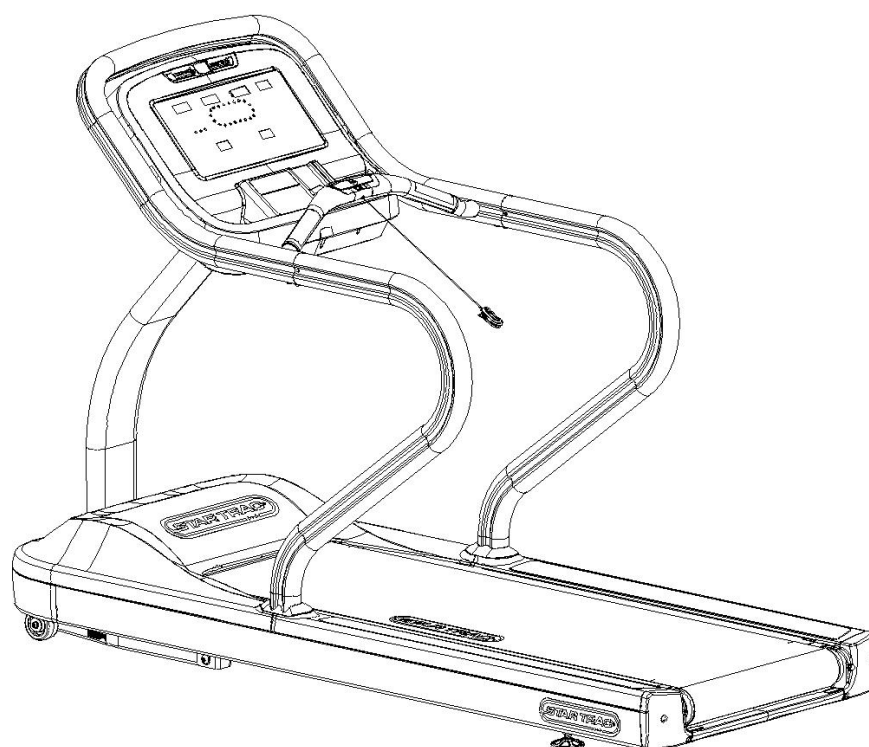

expect different™.

Инструкции по безопасности

При использовании электрического устройства, должны соблюдаться основные меры предосторожности, включая следующие: Пожалуйста, ознакомьтесь с руководством пользователя перед началом использования беговой дорожки.

ВНИМАНИЕ

- Беговые дорожки Star Trac серии **S-TRc** созданы для упражнений по аэробике в специально оборудованных залах (ДЛЯ ИСПОЛЬЗОВАНИЯ В КОММЕРЧЕСКИХ ЦЕЛЯХ).
- Беговые дорожки Star Trac серии **S-TRx** созданы для упражнений по аэробике в домашних условиях (ТОЛЬКО ДЛЯ ДОМАШНЕГО ИСПОЛЬЗОВАНИЯ). Не допускайте детей к играм возле тренажера.
- Перед использованием любой из программ с упражнениями, пожалуйста, проконсультируйтесь с врачом. Не занимайтесь слишком долго. Прервите упражнения, если вы чувствуете слабость, головокружение или усталость.
- При беге или ходьбе полагайтесь на собственные ощущения.

ВНИМАНИЕ – Для снижения риска поражения электрическим током:

1. Всегда выключайте прибор из сети после использования или перед чисткой.

ВНИМАНИЕ – Для снижения риска получения ожогов, возникновения пожара, поражения электрическим током или получения травм :

1. Никогда не оставляйте включенную установку без присмотра. Выключайте прибор из сети, когда он не используется или при снятии отдельных частей.
2. Данная установка не предназначена для использования лицами (включая детей) с ограниченными физическими или умственными способностями или не имеющими достаточного опыта и знаний, если они не были проинструктированы об использовании установки человеком, отвечающим за их безопасность.
3. Тщательное наблюдение необходимо, когда установка используется детьми или около детей, нетрудоспособных или людей с ограниченными возможностями.
4. Используйте данную установку только по назначению. Не используйте приспособления, не рекомендованные производителем.
5. Никогда не используйте установку, если поврежден шнур или штепсель, если установка не работает должным образом, если ее роняли и повредили. Свяжитесь с технической службой Star Trac для проверки и ремонта.
6. Не тяните установку за шнур и не используйте шнур в качестве рукояти.
7. Располагайте электрический шнур вдали от нагреваемых поверхностей.
8. Никогда не используйте установку, если отверстия для входа воздуха заблокированы. Следите за тем, чтобы в отверстиях для входа воздуха не собиралась пыль, волосы и т.д.
9. Никогда не вставляйте и не бросайте инородные предметы в любые отверстия.
10. Не используйте на открытом воздухе.
11. Не используйте аэрозольные продукты вблизи с работающим тренажером.
12. Для завершения работы тренажера переведите все функции в положение ВЫКЛ, а затем выньте вилку из розетки.

СОХРАНИТЕ ДАННЫЕ ИНСТРУКЦИИ

Инструкции по заземлению

Установка должна быть заземлена. Если происходит поломка, заземление обеспечивает путь наименьшего сопротивления для электрического тока, что снижает риск поражения электрическим током. Данное изделие оснащено кабелем с заземляющей вилкой. Вилку следует вставлять в сетевую розетку, смонтированную и заземленную в соответствии со всеми местными правилами и нормами.

ОПАСНО – Неправильное подключение заземления может привести к поражению электрическим током. Обратитесь к квалифицированному электрику, если у Вас возникли сомнения относительно того, правильно ли заземлен тренажер. Не переделывайте вилку, предоставленную в комплекте с тренажером. При возникновении любых вопросов, обратитесь в сервисную службу или к квалифицированному электрику.

Для моделей, мощностью **110V 20A**



Данная продукция имеет мощность более чем 15 ампер и предназначена для сети, имеющей номинальную мощность 120 вольт, оснащена специальным электрическим шнуром и штепселем, позволяющим обеспечить соответствующую электрическую цепь. Убедитесь, что продукция подключена к розетке, имеющей такую же конфигурацию, как и штепсель. При использовании данной продукции адаптеры использоваться не должны. При возникновении вопросов, обратитесь в сервисную службу или к квалифицированному специалисту.

Для моделей мощностью **110V 15A**

Данная продукция предназначена для сети, имеющей номинальную мощность 120 вольт и имеет заземленный штепсель, который изображен на схеме А. Убедитесь, что продукция подключена к розетке, имеющей такую же конфигурацию, как и штепсель. Если необходим заземляющий адаптер, работа должна проводиться квалифицированным специалистом. На схеме В показан пример допустимого способа заземления.

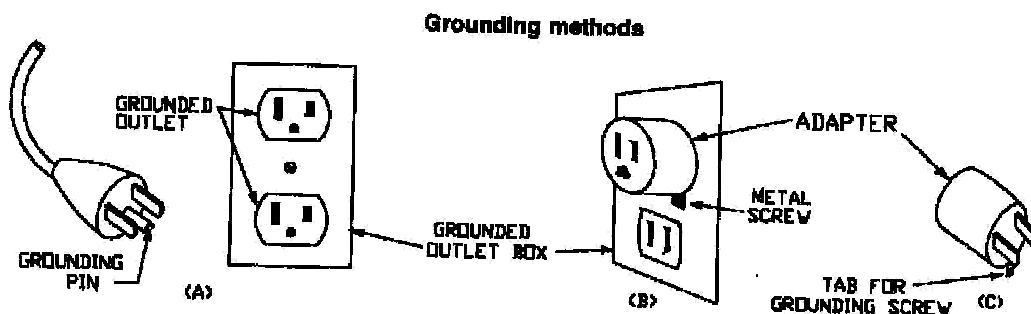

Меры предосторожности



ВНИМАНИЕ: ПОЛНОСТЬЮ ПРОЧИТАЙТЕ РУКОВОДСТВО ПОЛЬЗОВАТЕЛЯ ПЕРЕД ИСПОЛЬЗОВАНИЕМ ДАННОЙ БЕГОВОЙ ДОРОЖКИ.



ВНИМАНИЕ: ПЕРЕД ЧИСТКОЙ ИЛИ ОБСЛУЖИВАНИЕМ, ОТКЛЮЧИТЕ ЭЛЕКТРИЧЕСКОЕ ПИТАНИЕ.



ВНИМАНИЕ: СОБЛЮДАЙТЕ ОСТОРОЖНОСТЬ ВБЛИЗИ ДВИЖУЩИХСЯ ЧАСТЕЙ.



ОСТАНОВКА (РАБОТЫ)



ВКЛ

ВЫКЛ

Данные инструкции по безопасности предназначены пользователям беговой дорожки **STAR TRAC серию S**.

Пожалуйста, убедитесь, что все пользователи и обслуживающий персонал ознакомлены с данными инструкциями.

Можно

- Рекомендовать вашим пользователям обсуждать программу их тренировки с лечащим врачом, если они до этого не тренировались, им после 35 лет или у них определенное состояние здоровья.
- Ознакомиться со всеми инструкциями данного пособия перед началом использования дорожки.
- Использовать беговую дорожку лишь по назначению, описанному в данном пособии.
- Убедиться, что поверхность не двигается до начала использования беговой дорожки.
- Держать поверхность в сухости и чистоте.
- Прервать тренировку, если вы чувствуете слабость, головокружение или усталость.
- Начинать упражнения с медленного режима для достижения уверенности и комфорта.
- Знать, где находится и уметь пользоваться экстренной кнопкой Stop (Стоп).
- Проводить плановое техническое обслуживание, как предложено в пособии.
- Держать электрический шнур вдали от нагреваемых поверхностей.
- Следить, чтобы отверстия для входа воздуха были свободны от пыли, волос и т.д.
- Отсоединять беговую дорожку от сети перед чисткой или обслуживанием.
- Разогреваться перед каждой тренировкой.
- Ставить перед собой цели.
- Сопровождать упражнения полноценным питанием.
- Составлять таблицу своих успехов.
- Использовать наклонные плоскости для сжигания большего количества калорий и укрепления мышц в нижней части тела.

Нельзя

- Позволять детям использовать беговую дорожку. Контролируйте нетрудоспособных или лиц с ограниченными возможностями, пользующимися беговой дорожкой.
- оставлять без присмотра включенную беговую дорожку. Отключайте от сети после использования и перед перемещением или снятием подвижных частей.
- Использовать беговую дорожку без специальной обуви.
- Носить свободную или свисающую одежду во время занятий.
- Спрыгивать/запрыгивать на беговую дорожку, если полотно находится в движении.
- Использовать и хранить дорожку на открытом воздухе или во влажной среде.
- Вставлять предметы, руки или ноги в открытые части оборудования или под него.
- Ставить на беговую дорожку бутылки с водой или чашки, если Вы не используете специальные держатели. Не используйте аэрозольные продукты вблизи с работающим тренажером.
- Использовать приспособления, не рекомендованные производителем.
- Включать оборудование, если удален моторных кожух и при любом изменении составных частей.
- Перетягивать беговое полотно.
- Пользоваться беговой дорожкой, если повреждены шнур или штепсель, если беговая дорожка не работает надлежащим образом, если беговая дорожка упала и повредилась или если дисплей показывает ошибку. Позвоните Вашему поставщику Star Trac по номеру (800) 503-1221, или США 1-714-669-1660 для дальнейшего обслуживания.

Сборка и установка

Придерживайтесь следующих инструкций для распаковки и сборки беговой дорожки **STAR TRAC** серии **S**.
Процедура сборки одинакова для всех беговых дорожек серии **S**.

РАСПАКОВКА

Откройте коробку, извлеките все части из картонных и пенопластовых вкладышей, убедитесь, что в партию входят следующие части:

Основное описание полукомплекта	Кол-во	Описание крепежного комплекта	К-О
1. Основная сборная часть	1	Гайка 5/16"-18 x 1 3/4"	4
2. Дисплейная консоль	1	Шайба, фиксирующая, 5/16"	16
3. Стойка (и крепежная втулка)	1	Шайба, плоская, 5/16" I.D. x 1/2" O.D.	16
4. Поручень (и крепежная втулка)	2	Гайка 1/4"-28 x 3/8", шаровая	4
5. Шнур электропитания	1	Гайка 5/16"-18 x 1", под ключ	12
6. Пособие и гарантийный талон	1	Гайка #10-16 x 1/2" цилиндрическая	6
н/д Крепежный комплект	1	Гайка М4 x 0.7 x 19mm, цилиндрическая	14

НЕОБХОДИМЫЕ ИНСТРУМЕНТЫ

Большинство беговых дорожек **STAR TRAC** собирается с помощью:

- 1/4" шестигранник (включено)
- 5/32" шестигранник (включено)
- #2 отвертка Phillips (включено)
- динамометрический ключ (не включено)

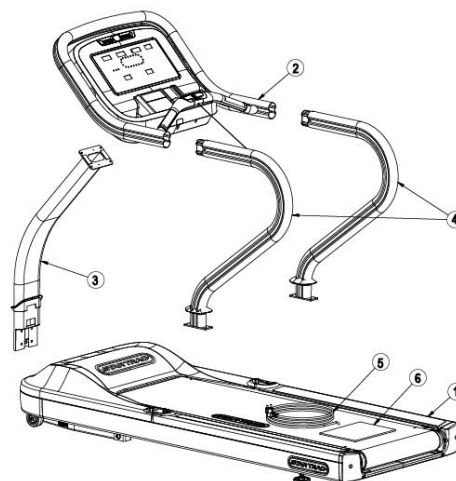

СБОРКА

1. Распакуйте и установите основную часть

ВНИМАНИЕ: Моторный край установки очень тяжелый. При передвижении установки для поднятия этого края необходимо два человека.

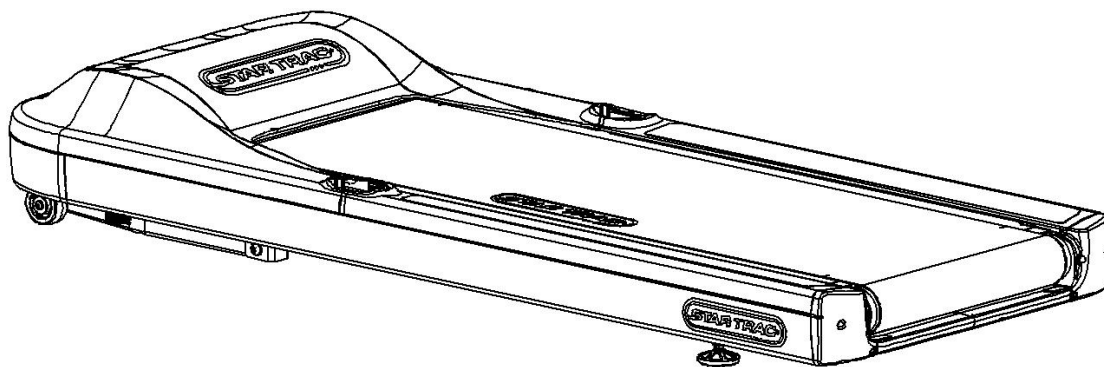

Снимите все упаковочные материалы, чтобы установка находилась на помосте из упаковочного ящика. С помощником поднимите основную установку с помоста и поместите ее на место использования. Убедитесь, что выбранная поверхность ровная и находится вблизи к розетке. Снимите моторных кожух для установки поручней.

2. Установите стойку

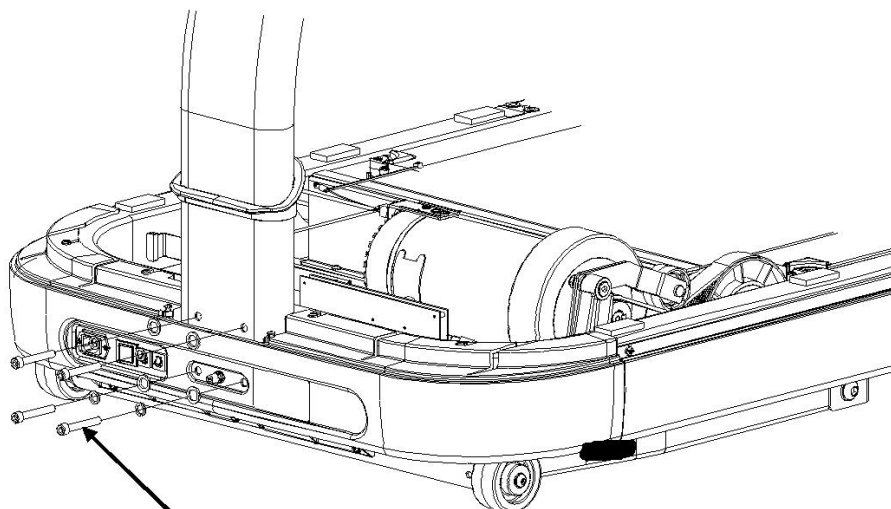

5/16-18 x 1 3/4" Болты под шестигранник
5/16 Пружинные шайбы
5/16 Плоские шайбы

Разместите стойку (кол-во 1) и крепежную втулку (кол-во 1) с подготовленными внутри консольными кабелями. Снимите упаковку и опустите по стойке крепежную втулку. Разместите стойку у моторного конца основной конструкции и закрепите с помощью 4 болтов: под шестигранник 5/16"-18 x 2.0", пружинной шайбы 5/16, и плоской шайбы 5/16". Тщательно затяните все четыре болта.

3. Установка дисплейной консоли

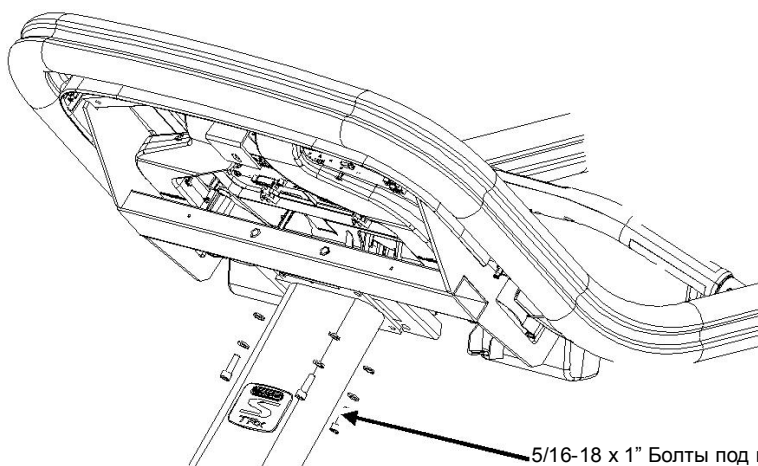

5/16-18 x 1" Болты под шестигранник
5/16 Пружинные шайбы
5/16 Плоские шайбы

Разместите дисплейную консоль на стойке, не пережмите дисплейный кабель между стойкой и консолью. После установки консоли, закрепите ее на стойке с помощью четырех болтов под шестигранник 5/16"-18 x 1.0", пружинных шайб 5/16, и плоских шайб 5/16". Тщательно затяните все четыре болта.

4. Установка поручня

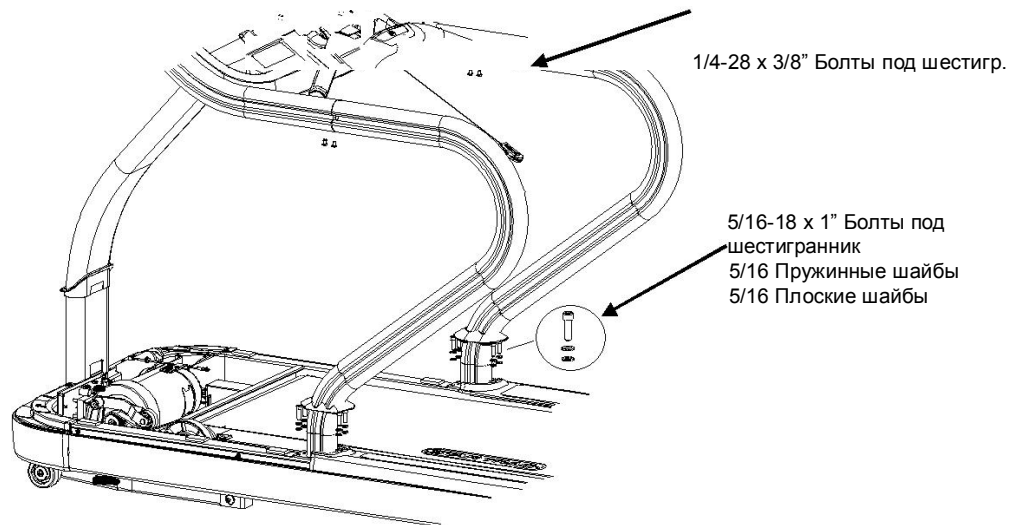

ПРИМЕЧАНИЕ: Установка обоих поручней проходит одинаково.

Расположите поручни (кол-во 2) и крепежные втулки (кол-во 2), наденьте втулку на каждый поручень. Вставьте соединительную трубку поручня в отверстие для поручней на дисплейной консоли. Теперь до упора вставьте поручень в консоль. Прикрепите поручень к беговой дорожке с помощью четырех болтов под шестигранник 5/16"-18 x 1.0", пружинных шайб 5/16 и плоских шайб 5/16". Прикрепите поручень к дисплейной консоли с помощью двух болтов со сферической головкой 1/4"-28 x 3/8".

Install the remaining handrail in similar manner.

5. Подсоединение дисплейного кабеля

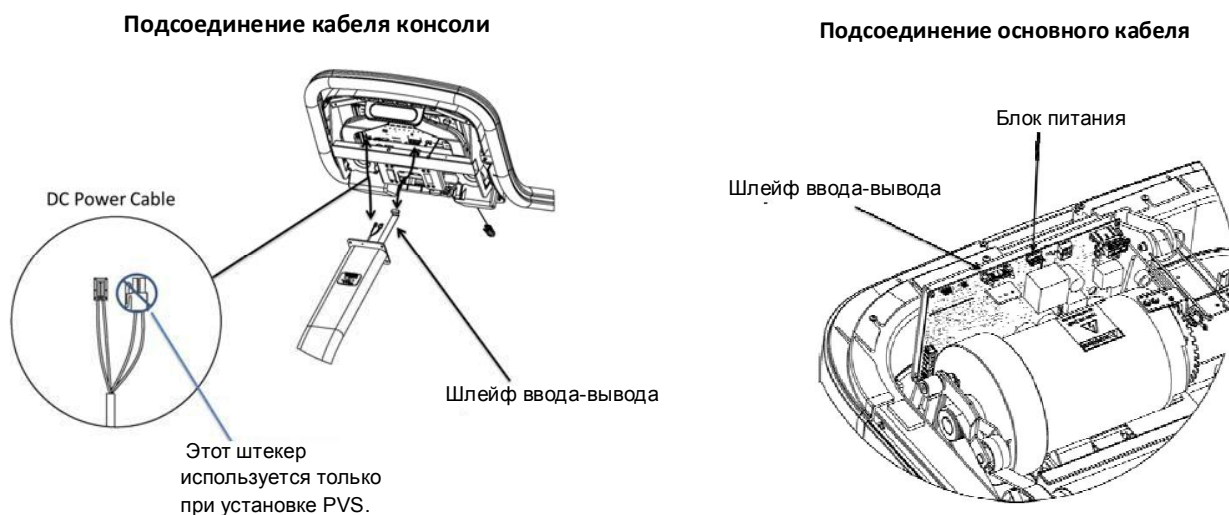

Подсоедините главный шлейф и кабель электропитания к соответствующим разъемам на консоли.

Подсоедините шлейф и кабель электропитания основания беговой дорожки к соответствующим to the corresponding разъемам MCB.

Примечание: - В модели S-TRx имеется только главный шлейф, кабеля постоянного тока нет.
- Расположение разъема MCB в моделях S-TRx и S-TRc различно, однако процедура подсоединения одинакова. Изображение для модели S-TRc.

6. Установка задней стороны верхней консоли и нижних кожухов

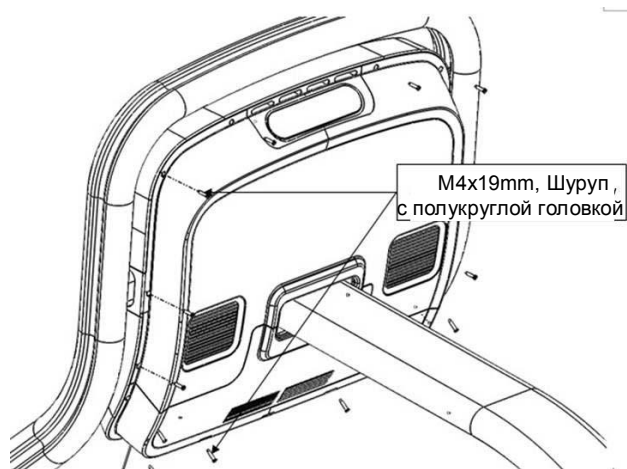

Прикрепите нижний кожух к задней стороне консоли с помощью шести шурупов с полукруглой головкой М4 x 0.7 x 19mm, затем закрепите нижний кожух к верхней части консоли с помощью 8 шурупов с полукруглой головкой М4 x 0.7 x 19mm, тщательно затяните все шурупы.

7. Установка боковых частей основного устройства

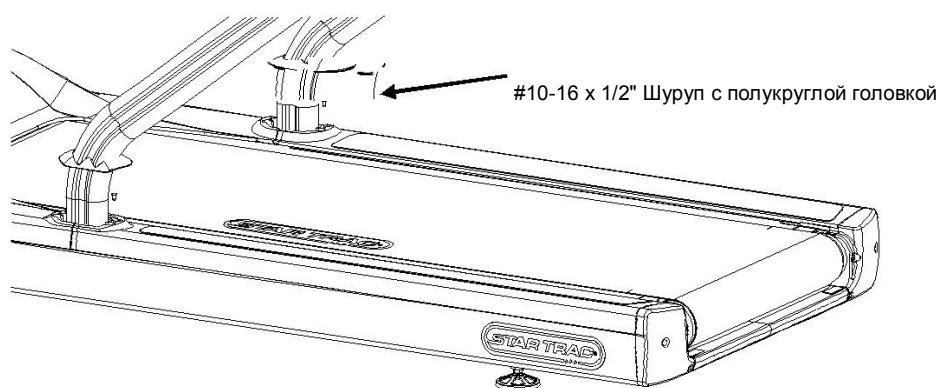

Снимите бумажный слой изоляционной ленты, расположенной с обратной стороны накладок, затем прикрепите поручень к основному устройству с помощью одного шурупа с полукруглой головкой #10-16 x 1/2".

Повторите для другой стороны.

8. Установка верхней крышки мотора

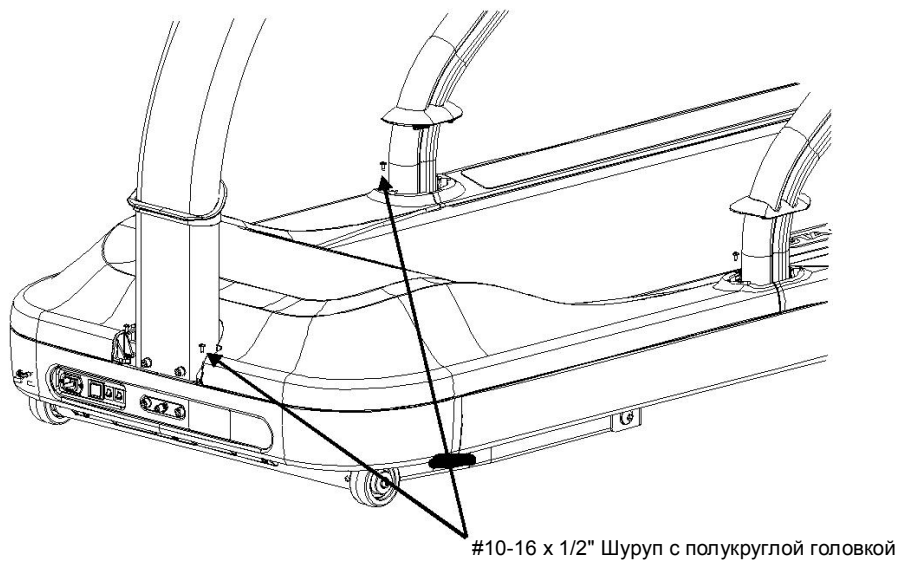

Снимите бумажный слой изоляционной ленты, расположенной с обратной стороны верхней крышки мотора, прикрепите передний край крышки к установке с помощью двух шурупов с полукруглой головкой #10-16 x 1/2", затем прикрепите задний край крышки к установке с помощью двух шурупов с полукруглой головкой #10-16 x 1/2".

Примечание: Протяните втулки на обоих поручнях вниз после того, как верхняя крышка мотора установлена.

9. Установка окантовки кожуха мотора

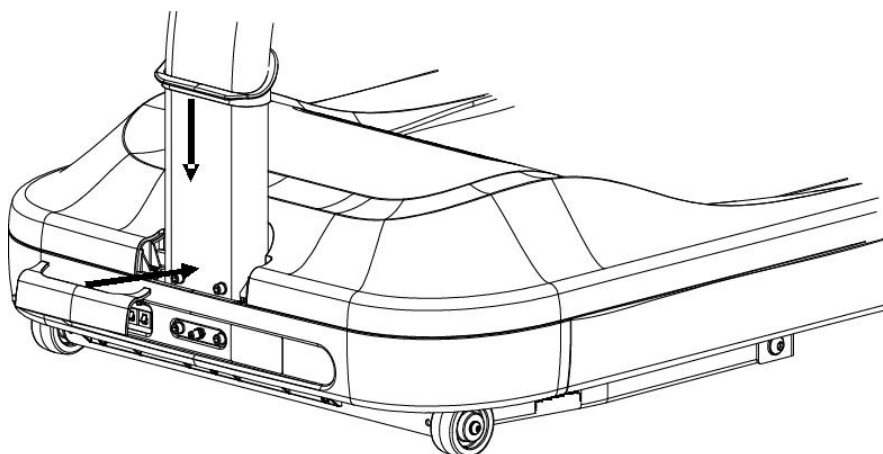

Наденьте передний моторный колпак на моторный кожух и опустите втулку стойки вниз до упора.

10. Заключительный этап сборки

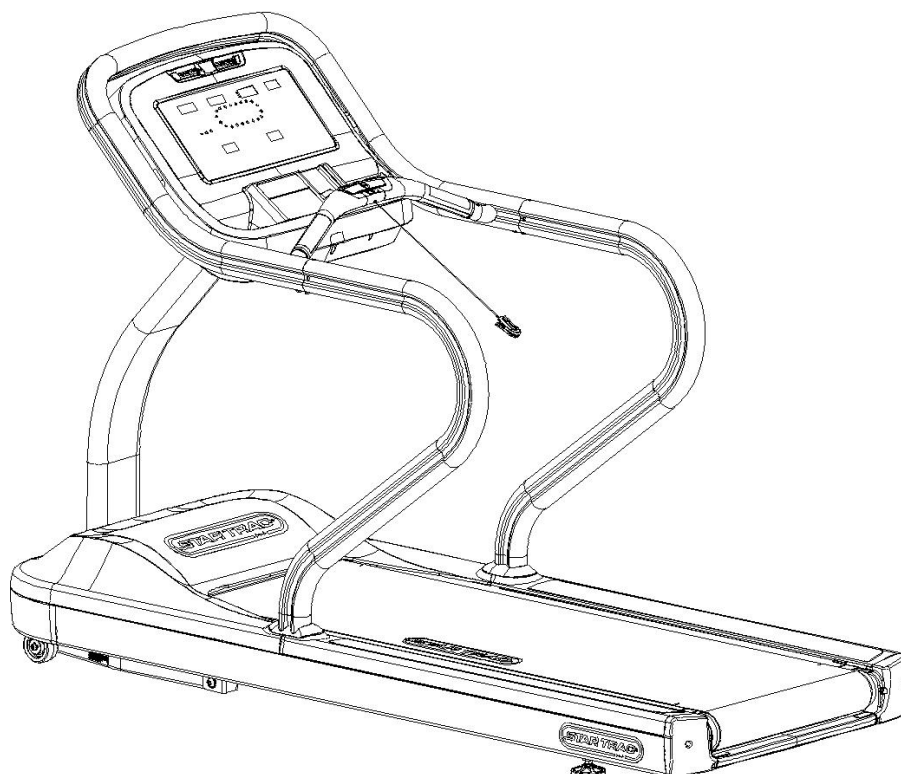

Убедитесь, что все шурупы, использованные во время сборки, затянуты должным образом.

При необходимости отрегулируйте уровень беговой дорожки с помощью регулируемых опор, находящихся внизу основной части. Ослабьте гайки, вращайте опоры, пока положение беговой дорожки не стабилизируется, затем затяните гайки.

Вы завершили сборку беговой дорожки *STAR TRAC серии S*.

ВНИМАНИЕ

- Для свободного и безопасного доступа рекомендуемое расстояние от беговой дорожки - минимум 0.5 м. Также необходимо, чтобы свободное расстояние за беговой дорожкой не было менее, чем 1.5 м.
- Как и для любого электронного оборудования, площадь около беговой дорожки не должна быть загромождена предметами во избежание повреждений, если пользователь потеряет равновесие и упадет.
- НЕ размещайте беговую дорожку около бассейна, душа и т.д.

Инструкция по эксплуатации

Пользоваться беговой дорожкой *STAR TRAC серии S* очень просто. Встаньте на полотно, нажмите **QUICK START** (Быстрый старт), и начните ходьбу или бег по движущейся поверхности. Ввод характеристик пользователей в фитнес-программу беговой дорожки *STAR TRAC серии S* так же очень просто. В этой главе вы узнаете о функциях дисплея, и как пользоваться программами беговой дорожки *STAR TRAC серии S SERIES*.

БЕЗОПАСНОСТЬ

Беговая дорожка S-TRc / S-TRx снабжена быстрым доступом к **HOT BAR®**, на котором расположены дополнительные кнопки **PAUSE/STOP** (Пауза/Стоп) и выключатель.

Петлевой зажим Стоп на панели **HOT BAR®** обеспечивает вашу безопасность при остановке устройства. **Всегда перед работой прикрепляйте петлевой зажим к вашей одежде.** Прикрепляйте его к одежде в области талии. Если корд выскочит, будет активирован выключатель и беговая дорожка остановится.

Если выключатель активировался, нажмите маленькую желтую кнопку **RESET** (Сброс) (это перезапустит беговую дорожку и восстановит исходные данные).

Во время тренировки, нажатие красной кнопки **STOP** (Стоп) приостановит вашу работу. Нажатие кнопки **STOP** (Стоп) во второй раз в приостановленном состоянии, остановит и отменит действующую программу.

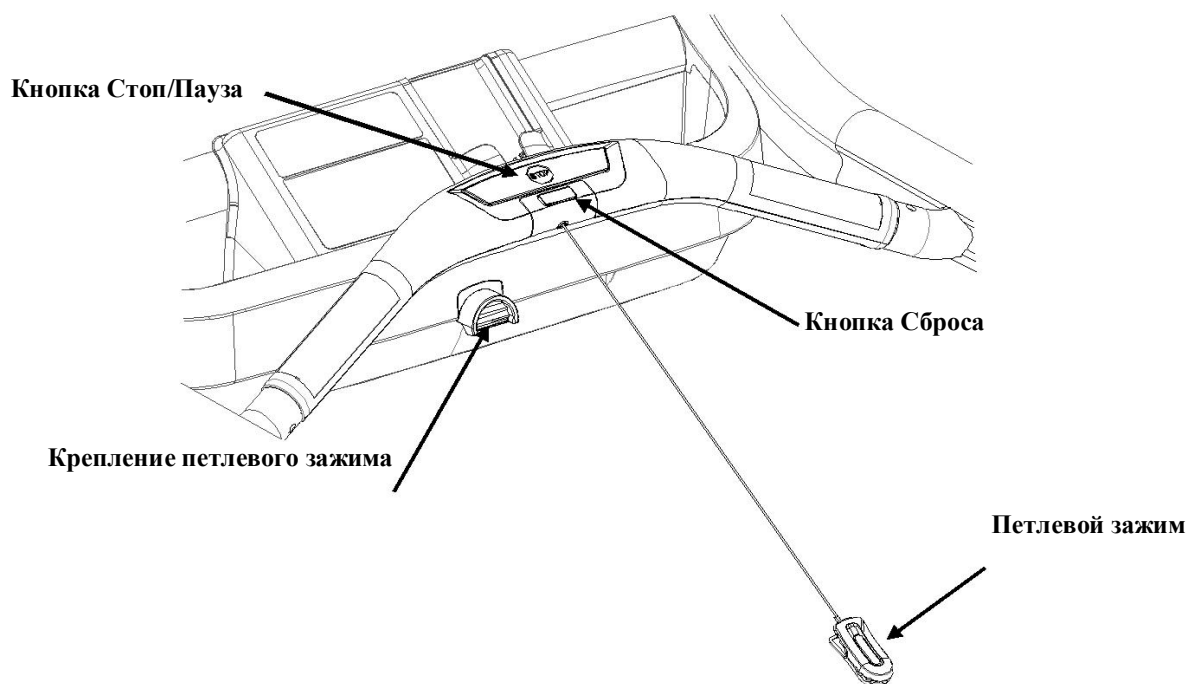

Важно: Владелец устройства, управляющие, личные тренеры и персонал, напоминайте пользователям о важности использования петлевого зажима. В обязанности владельца входит информирование и инструктаж о правильном использовании беговой дорожки, включая элементы безопасности.

Примечание: Около дисплея располагается специальное крепление для петлевого зажима, когда беговая дорожка не используется.

СОХРАНИТЕ ДАННЫЕ ИНСТРУКЦИИ

ХАРАКТЕРИСТИКА ПАНЕЛИ ДИСПЛЕЯ

Беговая дорожка **STAR TRAC серии S** предоставляет неограниченные возможности для тренировок. Экспериментируйте с ее возможностями для нахождения правильной комбинации для вашего фитнес-режима. Панель дисплея показывает элементы, описанные в следующих главах. Внешне расположение и характеристики панели дисплея в разных моделях отличаются минимально (как показано ниже). На каждой панели дисплея отражаются элементы, описанные в следующих главах..

Беговая дорожка модель S-TRc

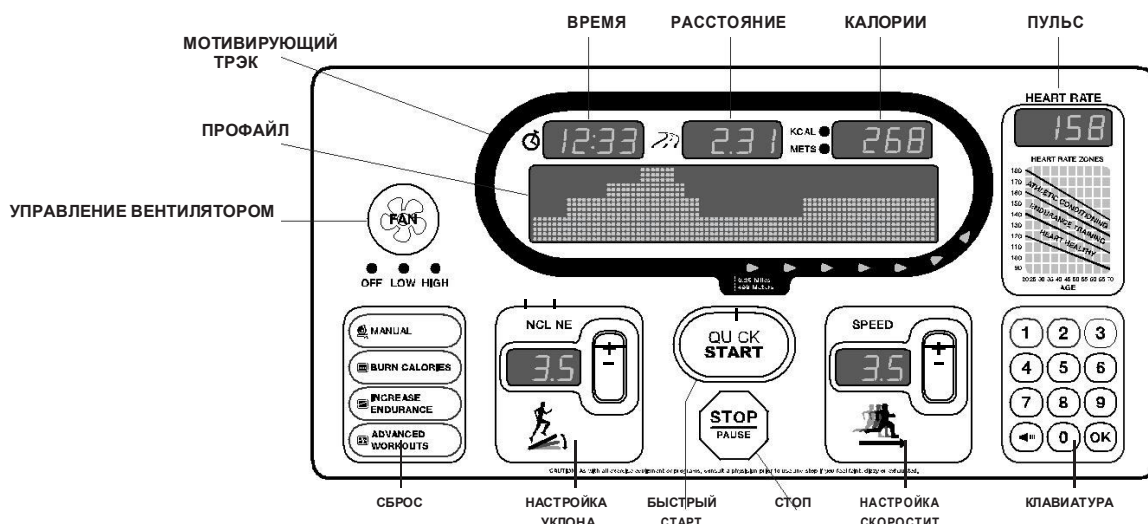

Беговая дорожка модель S-TRx

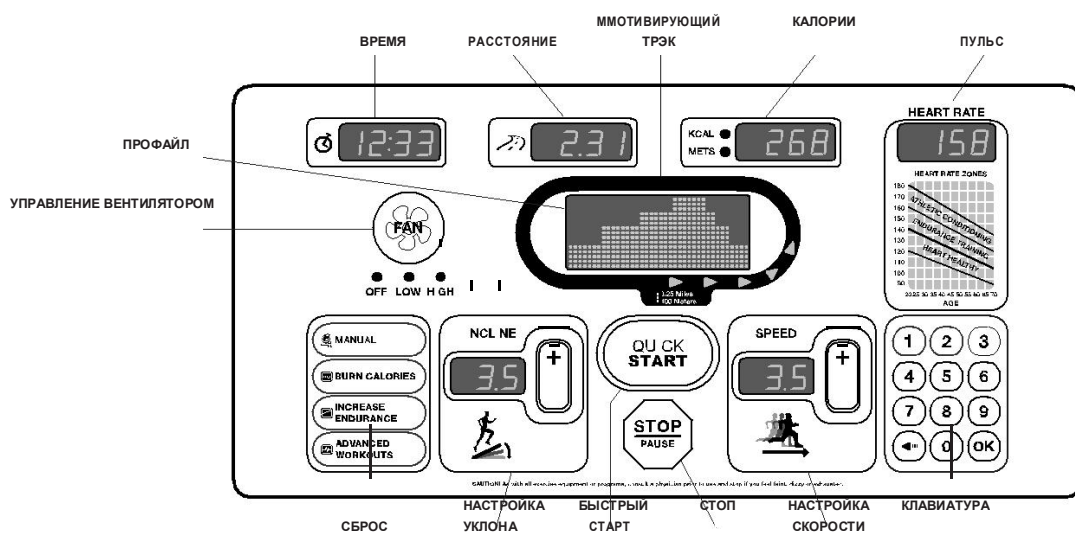

Быстрый старт: Приводит в движение беговое полотно, максимальный вес 155 фунтов, максимальное время 99 минут.

ПРИМЕЧАНИЕ: Максимальный вес и время регулируются в режимах *Manager/Maintenance (Управление)*



СТОП/ПАУЗА: Первое нажатие приостанавливает работу беговой дорожки. Второе нажатие сбрасывает текущую программу тренировки.



Клавиатура: Позволяет внести данные в программные параметры во время установки программы. Во время тренировки клавиатура может использоваться для изменения уровня сопротивления.



ОК: (на клавиатуре) Подтверждает выбор программы или действия.



Стрелка: (на клавиатуре) Позволяет корректировать данные во время установки программы.

Скорость : Настраивает скорость бегового полотна на 0.1 м/ч. Для повышения или понижения скорости нажмите или соответственно, пока на экране не высветится необходимая скорость, затем нажмите клавишу . Скорость не может превышать установленные максимальные параметры (для подробностей см. «Настройки управления»). При нажатии и удержании клавиши повторяют свое значение. СКОРОСТЬ показывает с какой скоростью Вы идете или бежите от 0.5 м/ч (0.8км/ч) до 12.5м/ч (20.0 км/ч).



Кнопки настройки уклона: Настраивают уклон на 0.5%. Для повышения/понижения уклона нажать



или соответственно пока на экране не появится желаемое значение уклона, затем нажать клавишу. Уклон не может превышать установленные параметры (для подробностей см. «Настройки управления»). При нажатии и удержании клавиши повторяют свое значение. УКЛОН отражает уклон, при котором вы идете /бежите от 0.0% до 15.0%.



Вентилятор: Позволяет контролировать уровень охлаждения (уровни OFF (выкл), LOW (низкий) или HIGH (высокий)).

Preset Program Keys (Предварительная программа): Позволяет выбрать предварительно настроенную программу.

TIME Window (Время): Показывает длительность тренировки в минутах и секундах.

DISTANCE Window (Расстояние): Показывает количество пройденных миль или километров.

CALORIES / METS WINDOW (Калории) : Показывает количество калорий, сброшенных за тренировку (отражается в теч. 6 сек)

HEART RATE Window (Пульс): Показывает количество ударов сердца за минуту (уд/мин) при ношении браслета, подсчитывающего количество ударов сердца.

Profile Display (Профайл): Отражает достигнутый прогресс в каждой программе и позволяет ускорить изменения. Элементы дисплея двигаются слева направо и отражат достигнутый прогресс. При каждом шаге колонки показывают увеличение текущего коэффициента. Отражает информационные сообщения, после окончания тренировки отражает примечания.

Motivational Track (Мотивирующий трек): Отражает достигнутый прогресс по часовой стрелке за расстояние около 400 метров, начиная сверху, с середины.

После завершения тренировки, the TIME Window (Время), DISTANCE Window (Расстояние), CALORIES / METS Window (Калории) and HEART RATE Window (Пульс) высвечивают итоговые данные, которые включают:

- время с начала запуска программы
- среднее количество сжиганных калорий
- пройденное расстояние – в милях или километрах
- средний уровень частоты сердечбиения

ПОЛЕЗНЫЕ СОВЕТЫ







Данные полезные советы позволят Вам получить максимальную пользу от тренировок на беговой дорожке **STAR TRAC series S**.

- **Ходите или бегайте с той скоростью, которая для вас привычна, для хорошей тренировки кардио-системы.**
- **Попробуйте разные ритмы для ходьбы или бега.** Вручную настройте скорость ходьбы от низкой к более высокой, затем наоборот. По мере привыкания к беговой дорожке, старайтесь ускориться или используйте предустановленные программы.
- **Следите за графиком на дисплее, чтобы улучшить показатели.** Когда вы тренируетесь по предустановленной программе, на дисплее изменения отражаются в виде высоких/низких колонок.

ЦИКЛ ОХЛАЖДЕНИЯ

В большинстве программ после окончания тренировки беговая дорожка входит в двухминутный режим охлаждения.

Действия для беговой дорожки во время цикла охлаждения:

1. Во время охлаждения вы можете настроить уклон беговой дорожки.
 - Вы можете изменить уклон беговой дорожки от 0 до 15%. Нажмите кнопку  для увеличения уклона беговой дорожки; нажмите  для уменьшения уклона беговой дорожки.
2. Во время охлаждения вы можете настроить скорость беговой дорожки.
 - Вы можете выбрать желаемую скорость от 0.5 до 12.5 м/ч (от 0.8 до 20.0 км/ч), используя клавиатуру. Используйте клавиши ... для ввода желаемой скорости, затем нажмите клавишу  для подтверждения введенных данных.
 - Вы можете настроить скорость беговой дорожки от 0.5 до 12.5 м/ч (от 0.8 до 20.0 км/ч). Нажмите клавишу  для увеличения скорости беговой дорожки; нажмите  для уменьшения скорости.
3. После окончания цикла охлаждения, итоги отразятся в информационном окне. Если Вы хотите выйти из цикла охлаждения до его автоматического окончания, нажмите клавишу STOP (Стоп) дважды.

ИСПОЛЬЗОВАНИЕ ВЕНТИЛЯТОРА

Беговые дорожки **STAR TRAC серии S** оснащены встроенным вентилятором для повышения комфорта во время тренировки. Вентиляторы автоматически включаются через минуту после начала тренировки. Вы можете контролировать скорость вентилятора во время тренировки.

Примечание: Автоматическое включение/выключение вентилятора может регулироваться в режиме *through Manager/Maintenance (Настройки управления)*.

Действия для вентилятора:

- Нажмите клавишу  при необходимости выбора режима вентилятора с OFF (ВЫКЛ) на LOW (НИЗКИЙ) на HIGH (ВЫСОКИЙ) на OFF (ВЫКЛ). Световой индикатор показывает выбранный режим.
- Если вы приостановили программу, вентиляторы остаются в том же режиме.
- Вентиляторы отключаются автоматически, если вы вышли из программы или завершили тренировку.

МОНИТОРИНГ ПУЛЬСА

Мониторинг пульса позволяет определить, является ли тренировка для Вас слишком сложной или недостаточно сложной. Мониторинг пульса в беговых дорожках **STAR TRAC серии S** очень простой. Вы можете использовать браслет (не входит в комплект) или сжать серебристый индикатор пульса.

ПРИМЕЧАНИЕ: Мониторинг пульса не является медицинским тестом и не предназначен для этой цели. Он просто указывает уровень сердцебиения. Пожалуйста, проконсультируйтесь с Вашим врачом перед началом деятельности.

ВАЖНОЕ: Производитель не дает гарантию на работу системы мониторинга пульса для данной продукции, так как это зависит от физиологии пользователя, уровня подготовки, возраста, способа использования и других факторов. Кроме того, система определения уровня сердцебиения не предназначена для медицинских целей.

Контактный мониторинг пульса

Вы можете использовать контактный мониторинг пульса для автоматической проверки пульса. Действия:

1. Сожмите нержавеющий металлический контакт для, определяющий уровень пульса; сильно сжимать не нужно.
2. Определение уровня сердцебиения может занять от 30 до 60 сек. Как только данные поступят, они отразятся на дисплее .
3. После этого дисплей вернется в обычный режим, а Ваш уровень сердцебиения будет отражаться в окошке ПУЛЬС(HEART RATE Window).
4. Отпустите контакт, если Вы больше не хотите, чтоб информация отражалась на экране.

Устранение неполадок

Беговые дорожки **STAR TRAC** серии **S** проводят самодиагностику перед началом работы. Если обнаружена неполадка, сообщение высветится перед или после тренировки, в зависимости от проблемы. Star Trac рекомендует по всем вопросам беговой дорожки **STAR TRAC** серии **S** звонить на горячую линию Star Trac (800) 503-1221, или США 1-714-669-1660.

НАЧАЛЬНЫЕ СЕРВИСНЫЕ СООБЩЕНИЯ

Следующие сообщения отображаются на экране при начале тренировок, если во время самопроверки были выявлены неполадки.

NO STOP (Стоп не работает) – Данная ошибка выявляется, когда Stop Switch (Выключение) не подсоединен плотно к монтажной схеме на контрольной панели дисплея. Также это может произойти, если схема, соединенная с выключателем выдает ошибку. Когда вы видите **NO STOP (Стоп не работает)**:

- Переключите **ON/OFF (ВКЛ/ВЫКЛ)** в положение **OFF (ВЫКЛ)**; подождите две секунды.
- Переключите **ON/OFF (ВКЛ/ВЫКЛ)** в положение **ON (ВКЛ)**. Уведомите Star Trac, если требуется дополнительная помощь.

KEY DOWN (Клавиша нажата)- Данная ошибка выявляется, когда клавиша удерживается, в то время, как **ON/OFF (ВКЛ/ВЫКЛ)** находится в положении **ON (ВКЛ)**. Также это может произойти, если клавиша залипает. Когда вы видите **KEY DOWN (Клавиша нажата)**:

- Переключите **ON/OFF (ВКЛ/ВЫКЛ)** в положение **OFF (ВЫКЛ)**; подождите две секунды.
- Переключите **ON/OFF (ВКЛ/ВЫКЛ)** в положение **ON (ВКЛ)**. Беговая дорожка должна работать. Уведомите Star Trac, если требуется дополнительная помощь.

SPEED CHANGE (Переключение скорости): Данная ошибка выявляется, когда скоростной сенсор на беговом полотне отсоединился или неправильно подсоединен к сенсору мотора, отвечающему за количество оборотов в минуту (RPM). Также это может произойти, если кабель скоростного сенсора поврежден или контрольная панель мотора (МСВ) неправильно настроена. Когда вы видите **SPEED CHANGE (Переключение скорости)**:

- Переключите **ON/OFF (ВКЛ/ВЫКЛ)** в положение **OFF (ВЫКЛ)**; подождите две секунды.
- Переключите **ON/OFF (ВКЛ/ВЫКЛ)** в положение **ON (ВКЛ)**. Уведомите Star Trac, если требуется дополнительная помощь.

ELEVATION STALL (Поднятие остановлено), ELEVATION RANGE (Поднятие на одном уровне) ИЛИ ELEVATION LOST (Поднятие потеряно): Данные ошибки выявляются, когда потенциометр поднятия неправильно настроен или выходит за пределы, или мотор поднятия отсоединен или получает недостаточно энергии. Также это может произойти, если контрольная панель мотора (МСВ) неисправна или механизмы мотора повреждены. Эти ошибки зачастую сопровождаются неспособностью беговой дорожки подняться на максимум (или опуститься на минимум) с сопроводительным предупреждающим сигналом, когда нажимается клавиша. Когда вы видите **ELEVATION STALL (Поднятие остановлено), ELEVATION RANGE (Поднятие на одном уровне) ИЛИ ELEVATION LOST (Поднятие потеряно)**:

- Уведомите Star Trac, если требуется дополнительная помощь.