

**Основание**

Передний кожух  
(крепится к основанию)  
112540-001

Верхний кожух  
112541-001

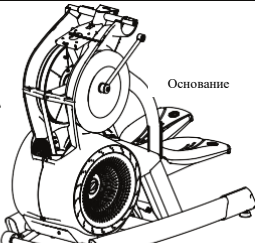

Неподвижные рукоятки  
112166-001

Задний кожух  
112964-001

Подстаканник  
112543-001



Подвижные рукоятки  
(левая и правая)  
112186-001

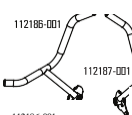

Защитный колпачок  
мачты  
112542-001

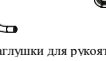

Заглушки для рукояток (2)  
112555-001

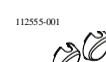

Мачта консоли  
112940-001



Лоток  
112544-001



Набор запчастей  
112591-001  
(нет изображения)

**Основание консоли**

Консоль  
112575-001



Крышка доступа консоли  
113132-001



Информационный пакет

112648-001 Инструкция по сборке  
107786-001 Меры предосторожности  
112649-001 Управление консолью и настройка  
функций  
104198-001 Гарантия  
101515-001 Регистрационная карточка

**Набор запчастей**

H-1 (2)  
101862-001



H-2 (2)  
104697-001



Ручка выравнивателя  
(песенная и заловая)



H-3 (2)  
102454-001



H-4 (2)  
111085-001



H-5 (2)  
112653-001



H-6 (14)  
106817-001



H-7 (3)  
113537-001



#2 Phillips  
#1 Phillips 1 неискполь.

1 неискполь.

«АА» батарейка (4)  
108787-001



6 мм шестигранный, 1  
100924-001

**Необходимые инструменты**  
6мм шестигранный ключ (в комплекте)  
Гайка #1 Phillips  
Гайка #2 Phillips  
Режущий инструмент

**A**

**Неподвижные рукоятки**

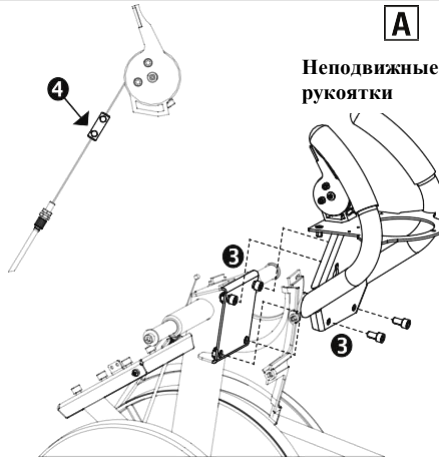

- 1 Распакуйте все детали и отложите их в сторону. Достаньте основание и поставьте его на пол (нет изображения).
- 2 Возьмитесь за внешние края и осторожно открутите верхнюю часть переднего кожуха от основания; снимите передний кожух и отложите его в сторону (нет изображения).
- 3 Открутите резиновый кабель от основной рамы. Разместите рукоятки поверх двух верхних болтов на раме и отрегулируйте их положение. Вставьте болты H-1 (кол-во 2 шт.) в два нижних отверстия. Затяните болты с помощью шестигранного ключа 6 мм.
- 4 Толкайте ручку сопротивления в направлении передней части основной рамы. Затем вставьте резиновый кабель внутрь основной рамы.

**B**

**Подвижные рукоятки и кожухи**

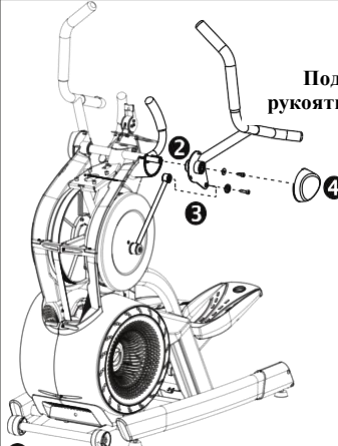

- 1 Снимите защитную упаковку со всех деталей тренажера (педаль, осей, звеньев и т.д.)
- 2 **Подвижные рукоятки имеют обозначения "L" (левая), R (правая). Для каждой рукоятки:**  
Сдвиньте подвижную рукоятку на поворотный вал, а шайбу H-3 на болт H-2. Подтяните внутреннюю втулку вверх в положение выравнивания, а затем вставьте болт в поворотный вал рукоятки. Затяните болт с помощью шестигранного ключа 6 мм.
- 3 Сдвиньте крышку штока H-5 на болт H-4. Поднимите конечное звено штока и закрепите его на подвижном кронштейне рукоятки с помощью колпачка / болта; затяните детали с помощью шестигранного ключа 6 мм.
- 4 Поместите кожух вокруг подвижной рукоятки и закрепите его.

**C**

**Мачта консоли**

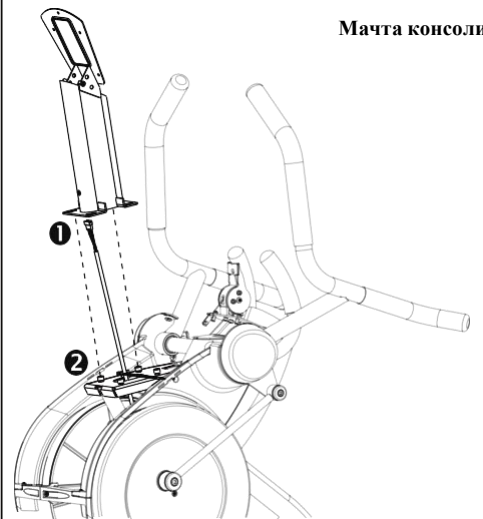

- 1 Держите мачту консоли над рамой. Размотайте кабель; просуньте его через оба конца мачты. Поместите соединитель за мачтовой пластиной.
- 2 Прикрепите нижнюю часть мачты к основной раме 4-мя болтами. Затяните болты шестигранным ключом 6мм.

**D**

**Верхний кожух, подстаканник и лоток**

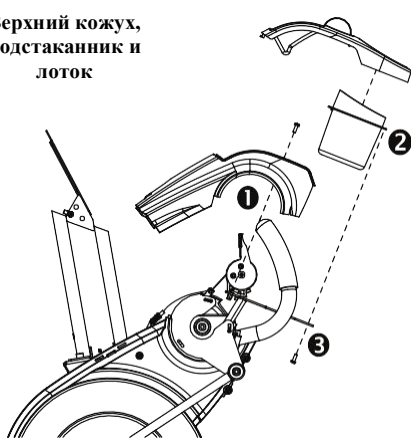

- 1 Поместите штифты в верхнем кожухе на одном уровне с отверстиями в пластине подстаканника и установите верхний кожух на место. Закрепите кожух с помощью крестообразной отвертки #2 Phillips и болтов H-6 (кол-во 2 шт)
- 2 Поместите штифты на подстаканнике на одном уровне с отверстиями в пластине подстаканника и установите подстаканник на место.
- 3 Толкайте рычаг сопротивления в направлении передней части устройства. Установите лоток под неподвижной рукояткой. Используйте крестообразную отвертку #2 Phillips и болт H-6 (кол-во 1 шт)

**E**

**Передний кожух, задний кожух, защитный колпачок мачты и выравниватель**

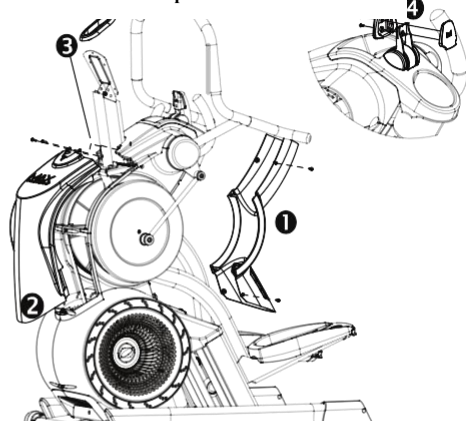

- 1 Опустите задний кожух под рукоятки и лоток. Используйте крестообразную отвертку #2 Phillips и болт H-6 (кол-во 4 шт), чтобы все закрепить.
- 2 Выровняйте кронштейн внутри переднего кожуха с основанием рамы; установите верхнюю часть переднего кожуха на место. Используйте крестообразную отвертку #2 Phillips и болт H-6 (кол-во 2 шт), чтобы все закрепить.
- 3 Оберните защитный колпачок вокруг основания мачты с открытым концом по направлению к пользователю. Заправьте его в кожух.
- 4 Поместите переднюю и заднюю части выравнивателя на рычагах сопротивления. Используйте крестообразную отвертку #1 Phillips и болт H-7 (кол-во 2 шт), чтобы все закрепить.

**F**

**Консоль, крышка доступа, выравниватель и тест**

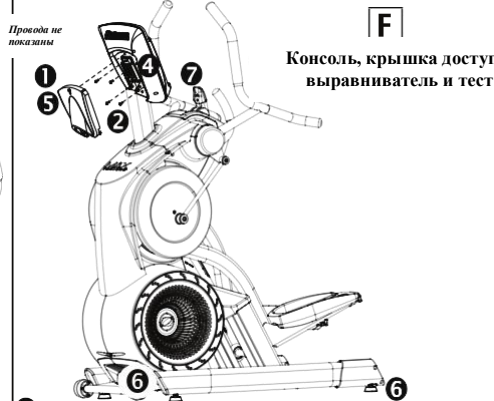

- 1 Используйте крестообразную отвертку #2 Phillips, чтобы ослабить невыпадающий винт и снять крышку доступа к консоли с консоли; отложите ее в сторону.
- 2 Прикрепите консоль к мачтовой пластине с помощью болтов H-6 (к-во 4шт).
- 3 Подсоедините зеленый заземляющий провод к язычку на мачте, а затем – к консоли (нет изображения).
- 4 Согласно схеме, поместите батарейки (4шт) в батарейный отсек консоли (нет изображения).
- 5 Совместите выступы на нижней части крышки доступа консоли с пазами в нижней части консоли; установите верхнюю часть крышки доступа консоли в нужное положение. Используйте крестообразную отвертку #2 Phillips и невыпадающий винт, чтобы прикрепить крышку к консоли.
- 6 Выровняйте тренажер. Отрегулируйте и закрепите выравниватель (4шт).
- 7 Покройте педали. Подвигайте рычаг регулировки уровня; убедитесь, что вы чувствуете изменение сопротивления, и что на дисплее консоли отображаются эти изменения и ОБ/МИН. При желании отрегулируйте настройки клуба в соответствии с инструкциями, приведенными в разделе Управление Консолью (№112649-001).