

MATRIX

ES СПИН-БАЙК



РУКОВОДСТВО ПОЛЬЗОВАТЕЛЯ

Уважаемый покупатель!

Поздравляем с удачным приобретением! Вы приобрели современный тренажер, который, как мы надеемся, станет Вашим лучшим помощником. Он сочетает в себе передовые технологии и современный дизайн.

Постоянно используя этот тренажер, Вы сможете укрепить сердечно-сосудистую систему и приобрести хорошую физическую форму. Надеемся, что данная модель удовлетворит все Ваши требования.

Прежде чем приступить к использованию тренажера, внимательно изучите настоящее руководство и сохраните его для дальнейшего использования. В случае возникших дополнительных вопросов обратитесь к продавцу или дилеру, который проконсультирует Вас и поможет устранить возникшую проблему.

Обязательно сохраняйте инструкцию по эксплуатации, это поможет Вам по прошествии времени вспомнить о функциях тренажера и правилах его использования.

Если у Вас возникли какие-либо вопросы по эксплуатации данного тренажера, свяжитесь со службой технической поддержки или уполномоченным дилером, у которого Вы приобрели тренажер.

Меры безопасности

Внимание!

Перед тем как приступить к тренировкам настоятельно рекомендуем пройти полное медицинское обследование, особенно если у Вас есть наследственная предрасположенность к повышенному давлению или сердечно-сосудистым заболеваниям. Неправильное или чрезмерно интенсивное выполнение упражнений может повредить Вашему здоровью.

Тренажер предназначен для коммерческого использования. В целях обеспечения безопасности и надежной работы оборудования перед использованием тренажера ознакомьтесь с инструкцией.

При использовании тренажера следует соблюдать следующие базовые меры предосторожности:

- Используйте тренажер только по назначению, описанному в данном руководстве. Во избежание получения травм используйте только те аксессуары, которые рекомендованы производителем;
- Во избежание травм не вставляйте какие-либо предметы в отверстия на тренажере;
- Ремонт тренажера должен производиться только сотрудниками сервисного центра;
- Дети и лица с ограниченными возможностями могут находиться рядом с тренажером или использовать его только под наблюдением;
- Тренажер не предназначен для использования вне помещения;
- Не пользуйтесь тренажером в местах, где распыляются аэрозоли или осуществляется подача кислорода;
- Не подставляйте руки под движущиеся части тренажера, следите, чтобы ваша одежда не попала в движущиеся части тренажера;
- Будьте осторожны при подходе к тренажеру и спуске с него.

ОСТОРОЖНО! Если вы почувствовали боль в груди, тошноту, головокружение или одышку, немедленно ПРЕКРАТИТЕ занятия на тренажере. Прежде чем возобновлять тренировки обратитесь за консультацией к врачу.

Транспортировка/Хранение/Ввод в эксплуатацию

Транспортировка и эксплуатация тренажера:

1. Тренажер должен транспортироваться только в заводской упаковке;
2. Заводская упаковка не должна быть нарушена;

3. При транспортировке тренажер должен быть надежно защищен от дождя, влаги, атмосферных осадков, механических перегрузок.

Хранение тренажера:

Тренажер рекомендуется хранить и использовать только в сухих отапливаемых помещениях со следующими значениями:

1. температура + 10 - + 35 С;
2. влажность: 50 -75%;
3. Если Ваш тренажер хранился при низкой температуре или в условиях высокой влажности (имеет следы конденсации влаги), необходимо перед эксплуатацией выдержать его в нормальных условиях не менее 2 – 4 часов и только после этого можно приступить к эксплуатации.

Настройка оборудования

ВЫБОР МЕСТА ДЛЯ ТРЕНАЖЕРА

Место, где установлен тренажер, должно быть хорошо освещенным и проветриваемым. Установите тренажер на твердой, ровной поверхности, так, чтобы расстояние от стены или других предметов было достаточным (свободное пространство должно быть не менее 60 см со всех сторон от тренажера).

Свободное пространство сзади тренажера обеспечит вам комфортный подход к тренажеру и спуск с него

Если вы ставите тренажер на ковер, необходимо подложить под него коврик из твердого пластика, чтобы предохранить ковер и оборудование от возможных повреждений.

Не размещайте тренажер в помещениях с высокой влажностью, например, рядом с парной, сауной или закрытым бассейном. Водяные пары или хлор могут отрицательно повлиять на электронные и другие компоненты тренажера. Рекомендуется устанавливать тренажер в комфортном помещении.

РЕКОМЕНДАЦИИ ПО СБОРКЕ

Перед сборкой тренажера тщательно изучите ее последовательность и выполняйте все рекомендации. Используйте для сборки приложенный или рекомендуемый инструмент. Убедитесь,

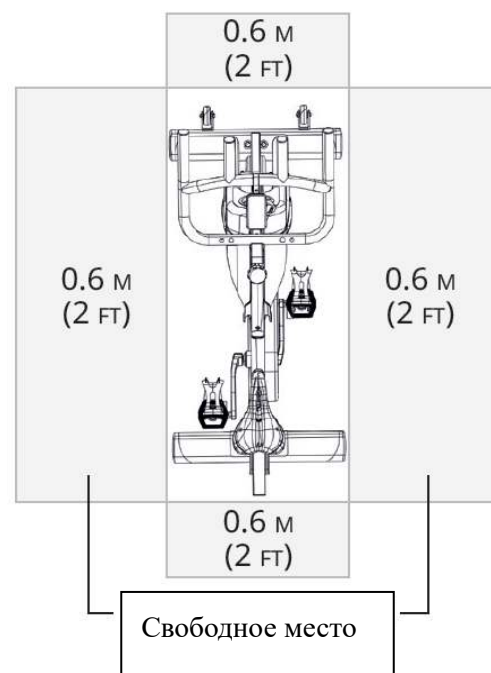

что в наличии имеются все детали и они не повреждены. Не прикладывайте чрезмерных усилий к инструменту во избежание травм и повреждения элементов конструкции тренажера. Сначала соберите все детали тренажёра, не до конца затянув гайки и болты, и, убедившись, что конструкция собрана правильно, затяните их до конца.

Техническое обслуживание/ Гарантия/ Ремонт

ЧИСТКА ТРЕНАЖЕРА

Регулярное и своевременное техническое обслуживание продлевает срок службы тренажёра и сводит ваши обращения в сервисную службу до минимума. Для этого мы рекомендуем вам выполнять следующие профилактические процедуры.

Рекомендации по уходу

Регулярно осматривайте Ваш тренажер на предмет отсутствия попадания посторонних предметов, пыли и грязи в тренажер.

Не применяйте абразивные препараты, агрессивные жидкости для чистки рабочих поверхностей тренажера – ацетон, бензин, уайт-спирит, бензол и их производные во избежание повреждения лакокрасочных покрытий и пластиковых деталей.

Для ухода рекомендуется применять слегка смоченную нейтральным раствором моющей жидкости ткань с последующей протиркой сухой тканью.

ПОСЛЕ КАЖДОЙ ТРЕНИРОВКИ (ЕЖЕДНЕВНО)

Почистите и осмотрите тренажер, выполнив следующие действия:

- Протрите сиденье, корпус влажной тряпкой. Не используйте растворители, они могут повредить тренажер.
- Убедитесь, что тренажёр находится на достаточном расстоянии от стен (не менее 60 см).

ЕЖЕНЕДЕЛЬНО

Уборка от пыли и мусора поверхности под тренажером:

- Переместите тренажер в другое место.
- Подметите или пропылесосьте пол, чтобы удалить пыль или другой мусор, который мог накопиться под тренажером.
- Поставьте тренажер обратно.
- Проверьте наличие пыли в маховике, при наличии – удалите пыль.

ЕЖЕКВАРТАЛЬНО

Проверить регулировку рычагов

Проверьте тормозные колодки на наличие признаков износа

Проверьте тормозную систему, смазки

Проверьте педали, носок клип и ремни на наличие признаков износа

Проверьте все соединения и крепления, должны быть надежно закреплены и правильно затянуты

Проверьте ремень привода и трансмиссии

Рекомендации по сборке

Перед сборкой тренажера тщательно изучите ее последовательность и выполняйте все рекомендации. Используйте для сборки прикладываемый или рекомендуемый инструмент. Убедитесь, что в наличии имеются все детали и они не повреждены. Не прикладывайте чрезмерных усилий к инструменту во избежание травм и повреждения элементов конструкции тренажера.

Сначала соберите все компоненты, неплотно закрепив гайки и болты, и, убедившись, что конструкция собрана правильно, окончательно затяните их.

Тренажёр предназначен для коммерческого использования.

Условия гарантии и сервисного обслуживания указаны в Гарантийном талоне.
Убедитесь, что вы ознакомились с содержанием Гарантийного талона.
Не выбрасывайте гарантийный талон.

MATRIX ГАРАНТИЙНЫЙ ТАЛОН

Имя, Фамилия: _____ Серийный номер: _____

1. Назначение:
 ФИО покупателя (для юридических лиц указать полное название компании и должность покупателя): _____

2. Условия гарантии:
 Гарантийный талон действителен в течение _____ месяцев с даты покупки.

3. Адрес:
 Адрес и телефон клиента: _____

4. ФИО продавца: _____

5. Адрес и телефон клиента: _____

6. Адрес и телефон клиента: _____

7. Адрес и телефон клиента: _____

8. Адрес и телефон клиента: _____

9. Адрес и телефон клиента: _____

10. Адрес и телефон клиента: _____

Гарантийный талон действителен с 1 января 2015 г.

1. Назначение:
 ФИО покупателя (для юридических лиц указать полное название компании и должность покупателя): _____

2. Условия гарантии:
 Гарантийный талон действителен в течение _____ месяцев с даты покупки.

3. Адрес:
 Адрес и телефон клиента: _____

4. ФИО продавца: _____

5. Адрес и телефон клиента: _____

6. Адрес и телефон клиента: _____

7. Адрес и телефон клиента: _____

8. Адрес и телефон клиента: _____

9. Адрес и телефон клиента: _____

10. Адрес и телефон клиента: _____

Указания по утилизации

ИНФОРМАЦИЯ ДЛЯ ПОЛЬЗОВАТЕЛЯ

Данный тренажер не относится к бытовым отходам. Пожалуйста, не выбрасывайте оборудование либо элементы питания вместе с бытовыми отходами, для утилизации использованных элементов питания пользуйтесь действующими в Вашей стране системами возврата и сбора для утилизации. Надлежащий раздельный сбор разобранных приборов, которые впоследствии отправятся на переработку, утилизацию или экологичное захоронение, способствует предотвращению возможных негативных воздействий на окружающую среду и здоровье человека, а также позволяет повторно использовать материалы, из которых изготовлено устройство. За незаконную утилизацию устройства пользователь может быть привлечен к административной ответственности, предусмотренной действующим законодательством.



Сборка оборудования

ВНИМАНИЕ

Прежде чем начать сборку тренажера, внимательно ознакомьтесь с инструкциями, незатянутые детали, а также неправильно закрепленные части тренажера могут привести к появлению шума, а также поломки оборудования.

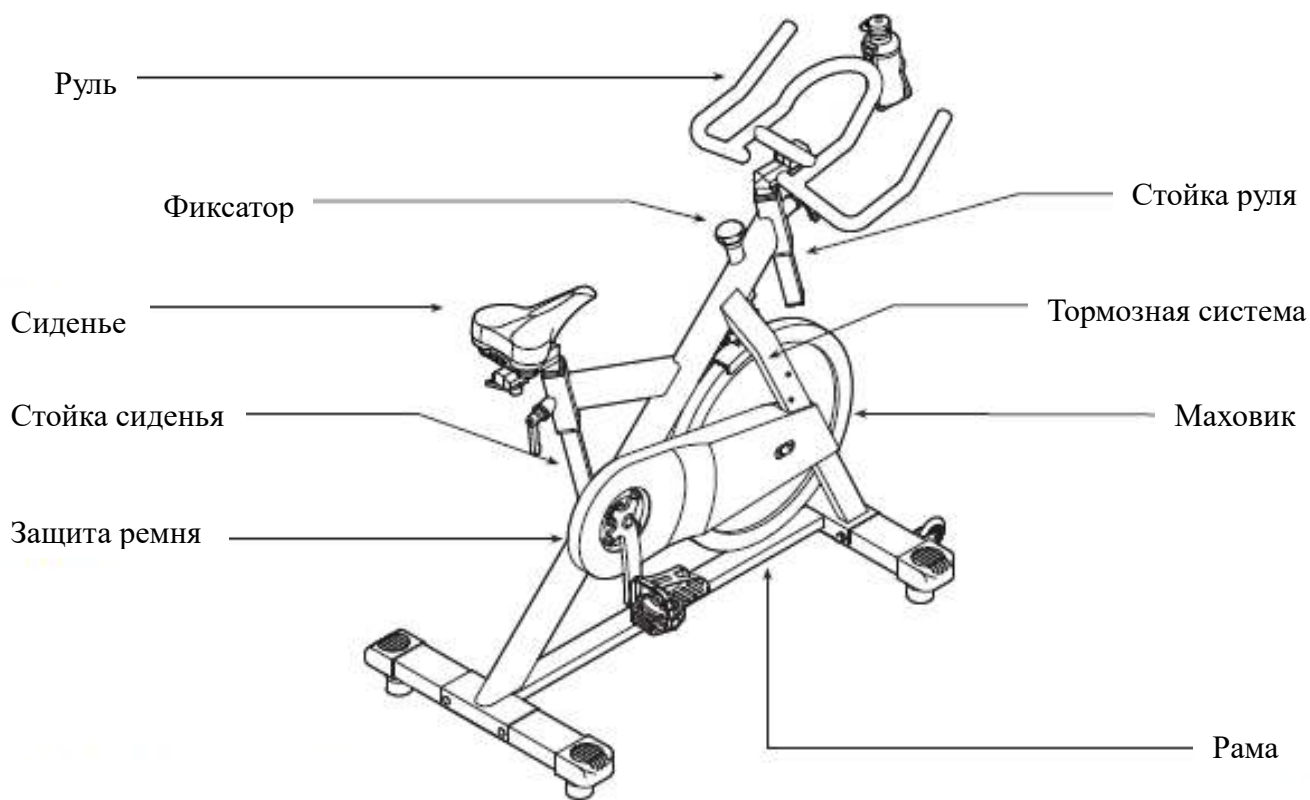

ШАГ 1

СБОРОЧНЫЙ КОМПЛЕКТ № 1:

Номер	Наименование	Количество
1	Основная рама	1
3	Болт	2
4	Шайба	2
5	Гайка	2
6	Передний стабилизатор	1

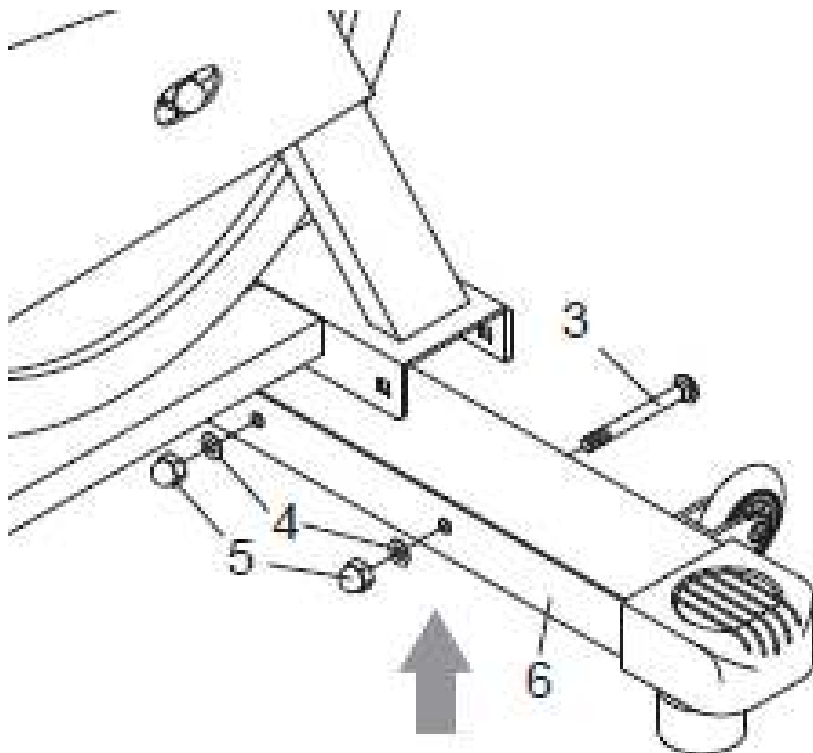

ШАГ 2

СБОРОЧНЫЙ КОМПЛЕКТ № 2:

Номер	Наименование	Количество
1	Основная рама	1
2	Задний стабилизатор	1
3	Болт	2
4	Шайба	2
5	Гайка	2

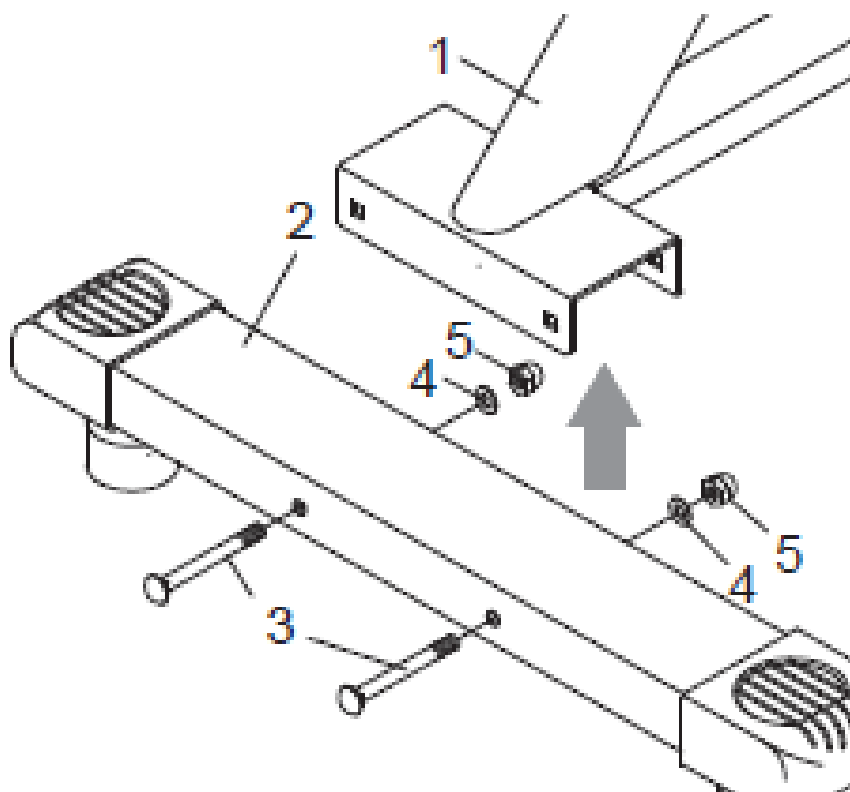

ШАГ 3

СБОРОЧНЫЙ КОМПЛЕКТ № 3:

Номер	Наименование	Количество
7R	Правая педаль	1
7L	Левая педаль	1
26	Шайба	2
62R	Правый шатун	1
62L	Левый шатун	1
72	Кожух ремня	1

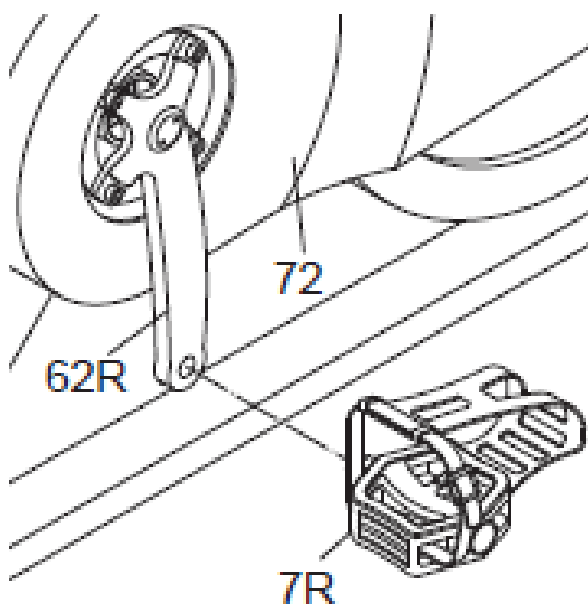

ШАГ 4

СБОРОЧНЫЙ КОМПЛЕКТ № 4:

Номер	Наименование	Количество
11	Руль	1
12	Регулятор положения сиденья и руля	1
13А	Нижняя пластина крепления руля	1
13В	Болт	1
13С	Пружинная шайба	1
18	Фиксатор	1

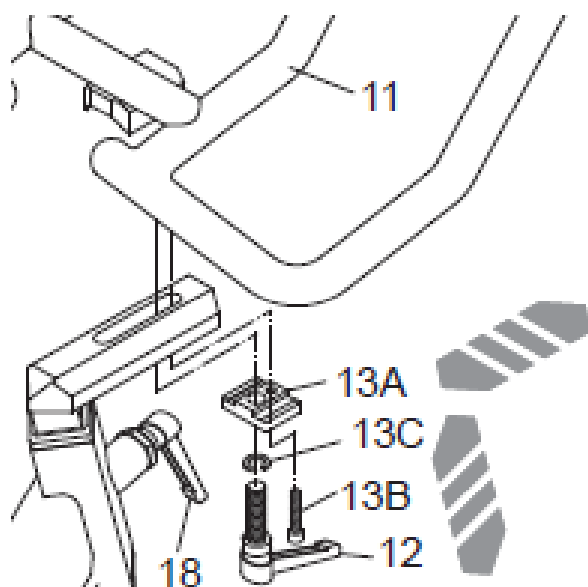

ШАГ 5

СБОРОЧНЫЙ КОМПЛЕКТ № 5:

Номер	Наименование	Количество
12	Регулятор положения сиденья и руля	1
13	Нижняя пластина крепления сиденья	1
15	Стойка сиденья	1
16	Кронштейн сиденья	1
17	Сиденье	1
18	Фиксатор	1
25	Крепление сиденья	1

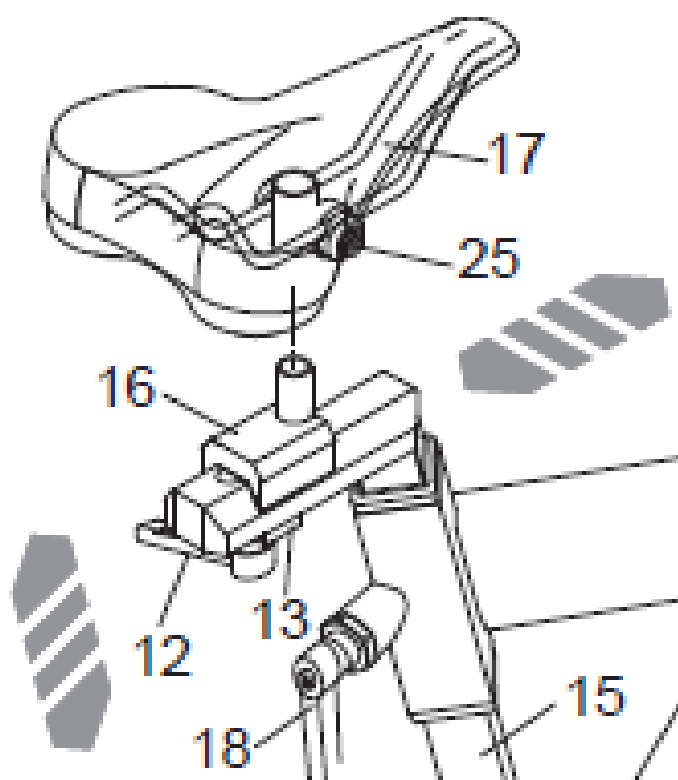

ШАГ 6

СБОРОЧНЫЙ КОМПЛЕКТ № 6:

Номер	Наименование	Количество
9	Держатель бутылки	1
9А	Бутылка	1
10	Винт	2
11	Руль	1

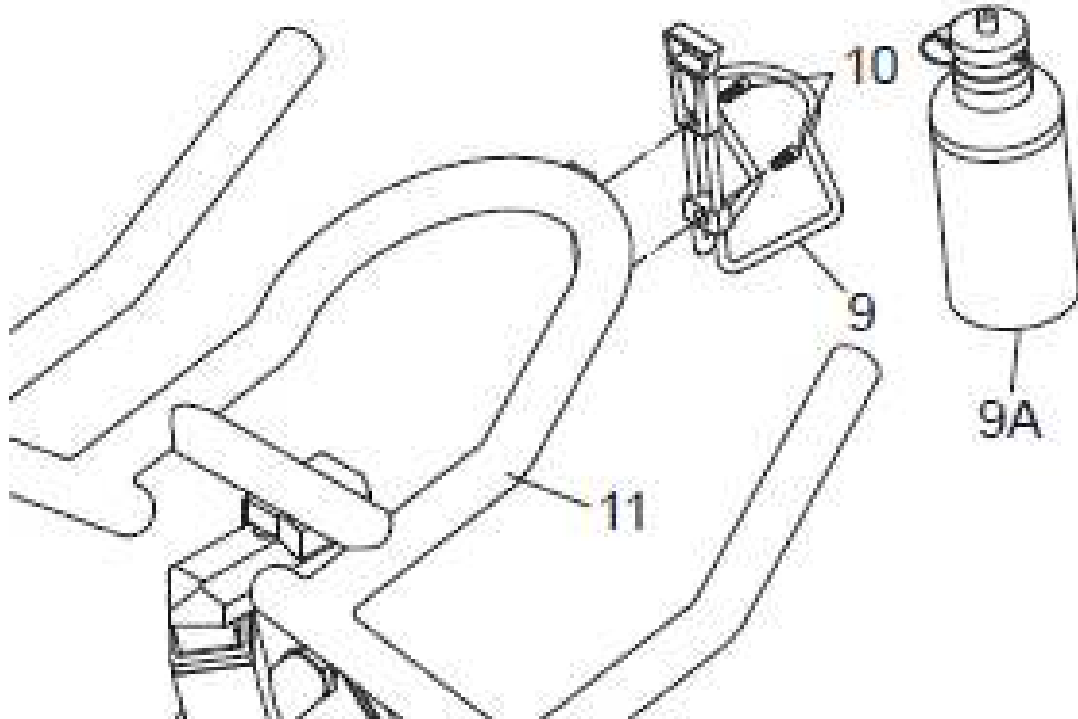

ТЕХНИЧЕСКИЕ СПЕЦИФИКАЦИИ

Посадка	вертикальная
Рама	высокопрочная оцинкованная
Система нагружения	колодочная ременная
Кол-во уровней нагрузки	бесшаговая динамическая регулировка
Маховик	21 кг.
Педали	из легированной стали с туклипсами и фиксирующими ремнями
Сидение	спортивное
Регулировка положения сидения	по горизонтали и вертикали
Руль	мультипозиционные прорезиненные рукоятки
Регулировка положения руля	по горизонтали и вертикали
Измерение пульса	нет
Консоль	отсутствует
Кол-во программ	программы отсутствуют
Складывание	нет
Размер в рабочем состоянии (Д*Ш*В)	109*59*129 см.
Вес нетто	58 кг.
Макс. вес пользователя	136 кг.
Питание	не требует подключения к сети
Гарантия	5 лет
Производитель	Johnson Health Tech, США
Страна изготовления	КНР

Поставщик: ООО «Неотрен», 115201 Россия, Москва, Каширский проезд, д.17 стр.9,

Дата изготовления указана на упаковке тренажера.

**Упаковка содержит информацию о дате изготовления оборудования, указанную в виде шифра. Пример: С160122, где 16 – год изготовления, 01 –месяц изготовления, 22 – внутренний номер учета.*

Оборудование сертифицировано в соответствии с Техническим Регламентом Таможенного Союза.

*Производитель оставляет за собой право вносить изменения в конструкцию тренажера, не ухудшающие значительно его основные технические характеристики.

Последнюю версию Руководства пользователя, а так же все актуальные изменения в конструкции либо технических спецификациях изделия отражены на официальном сайте поставщика оборудования ООО «Неотрен» www.neotren.ru

ВНИМАНИЕ!

ТРЕНАЖЕР ПРЕДНАЗНАЧЕН ДЛЯ КОММЕРЧЕСКОГО ИСПОЛЬЗОВАНИЯ

EAC

MATRIX