

BG

BRONZE GYM

GL

БЕГОВАЯ ДОРОЖКА



РУКОВОДСТВО ПОЛЬЗОВАТЕЛЯ

Уважаемый покупатель!

Поздравляем с удачным приобретением современного тренажера, который сочетает в себе передовые технологии и современный дизайн!

Постоянно используя тренажер, можно укрепить сердечно-сосудистую систему и приобрести хорошую физическую форму. Надеемся, что данная модель удовлетворит все требования покупателя.

Прежде чем приступить к использованию тренажера, внимательно изучите настоящее руководство и сохраните его для дальнейшего использования. В случае возникших дополнительных вопросов обратитесь к продавцу или дилеру, который проконсультирует и поможет устранить возникшую проблему.

Обязательно сохраняйте инструкцию по эксплуатации, что поможет по прошествии времени вспомнить о функциях тренажера и правилах его использования.

Если возникли какие-либо вопросы по эксплуатации данного тренажера, свяжитесь со службой технической поддержки или уполномоченным дилером, у которого был приобретен тренажер.

Меры безопасности

Внимание!

Перед тем как приступить к тренировкам, настоятельно рекомендуем пройти полное медицинское обследование, особенно если есть наследственная предрасположенность к повышенному давлению или сердечно-сосудистым заболеваниям. Неправильное или чрезмерно интенсивное выполнение упражнений может повредить здоровью.

В целях обеспечения безопасности и надежной работы оборудования перед использованием тренажера ознакомьтесь с инструкцией.

При использовании тренажера следует соблюдать следующие базовые меры предосторожности:

- **ОСТОРОЖНО!** Во избежание удара током отключайте тренажер от сети после окончания использования и перед чисткой.
- **ВНИМАНИЕ!** Не следует оставлять включенный тренажер без присмотра во избежание удара током. Если тренажер не используется или производится его ремонт, установка или снятие комплектующих, отключите его от сети.
- Используйте тренажер только по назначению, описанному в данном руководстве. Во избежание получения травм используйте только те аксессуары, которые рекомендованы производителем.
- Во избежание травм и удара током не вставляйте какие-либо предметы в отверстия на тренажере.
- Не снимайте кожухи консоли. Ремонт тренажера должен производиться только сотрудниками сервисного центра.
- Не используйте тренажер, если заблокированы вентиляционные отверстия. Поддерживайте их в чистоте, удаляйте скапливающуюся пыль, волосы и т. д.
- Не используйте тренажер, если у него повреждены шнур питания или вилка, если он работает некорректно, был поврежден или побывал в воде. Доставьте тренажер в сервисный центр для осмотра и ремонта.
- Не перемещайте тренажер за шнур питания и не используйте шнур как ручку.
- Шнуры питания не должны соприкасаться с нагревающимися поверхностями.
- Дети и лица с ограниченными возможностями могут находиться рядом с включенным тренажером или использовать его только под наблюдением.
- Тренажер не предназначен для использования вне помещения.
- Не пользуйтесь тренажером в местах, где распыляются аэрозоли или осуществляется подача кислорода.
- Для отключения переведите тумблеры включения/выключения в положение «выкл.(OFF)», а затем отключите шнур питания из розетки.
- Подключайте тренажер только к заземленной розетке.
- Не подставляйте руки под движущиеся части тренажера, следите, чтобы одежда не попала в движущиеся части тренажера.
- Будьте осторожны при подходе к тренажеру и спуске с него.

ОСТОРОЖНО! Если почувствовали боль в груди, тошноту, головокружение или одышку, немедленно ПРЕКРАТИТЕ занятия на тренажере. Прежде чем возобновлять тренировки, обратитесь за консультацией к врачу.

Инструкция по заземлению

Беговая дорожка должна быть заземлена. В случае сбоя или поломки заземление создает путь для электрического тока с минимальным сопротивлением, что снижает риск удара током. Тренажер оснащен шнуром с жилой для заземления и вилкой с ножкой заземления. Он должен подключаться к соответствующей розетке, установленной и заземленной с соблюдением действующих нормативов. Несоблюдение данных инструкций может привести к утрате гарантии.

ОСТОРОЖНО! Неправильное подключение может стать причиной удара током. Если возникли сомнения в правильности заземления, обратитесь к электрику или представителю сервисной службы. Не меняйте вилку тренажера. Если комплектующая вилка не подходит к розетке, обратитесь к электрику и установите нужную розетку.

ТРЕНАЖЕРЫ, РАССЧИТАННЫЕ НА СЕТЬ НАПРЯЖЕНИЕМ 220 вольт

Тренажеры рассчитаны на использование в сети с номинальным напряжением 220 вольт и кольцевое заземление. Беговая дорожка должна подключаться к розетке стандарта NEMA6-20R, имеющей ту же конфигурацию, что и вилка. Использование адаптера для подключения тренажера не допускается.

Транспортировка/Хранение/Ввод в эксплуатацию

Транспортировка и эксплуатация тренажера

1. Тренажер должен транспортироваться только в заводской упаковке.
2. Заводская упаковка не должна быть нарушена.
3. При транспортировке тренажер должен быть надежно защищен от дождя, влаги, атмосферных осадков, механических перегрузок.

Хранение тренажера

Тренажер рекомендуется хранить и использовать только в сухих отапливаемых помещениях со следующими значениями:

- 1) температура: +10-+35 С;
- 2) влажность: 50-75%.

Если тренажер хранился при низкой температуре или в условиях высокой влажности (имеет следы конденсации влаги), необходимо перед эксплуатацией выдержать его в нормальных условиях не менее 2–4 часов, и только после этого можно приступить к его эксплуатации.

Настройка оборудования

ВЫБОР МЕСТА ДЛЯ ТРЕНАЖЕРА

Место, где установлен тренажер, должно быть хорошо освещенным и проветриваемым. Установите тренажер на твердой, ровной поверхности, так, чтобы расстояние от стены или других предметов было достаточным (свободное пространство должно быть не менее 90 см по бокам, не менее 30 см перед оборудованием, не менее 2 м позади него).

Свободное пространство сзади тренажера обеспечит комфортный подход к тренажеру и спуск с него.

Если тренажер устанавливается на ковер, необходимо подложить под него коврик из твердого пластика, чтобы предохранить ковер и оборудование от возможных повреждений.

Не размещайте тренажер в помещениях с высокой влажностью, например, рядом с парной, сауной или закрытым бассейном. Водяные пары или хлор могут отрицательно повлиять на электронные и другие компоненты тренажера. Рекомендуется устанавливать тренажер в комфортном помещении.

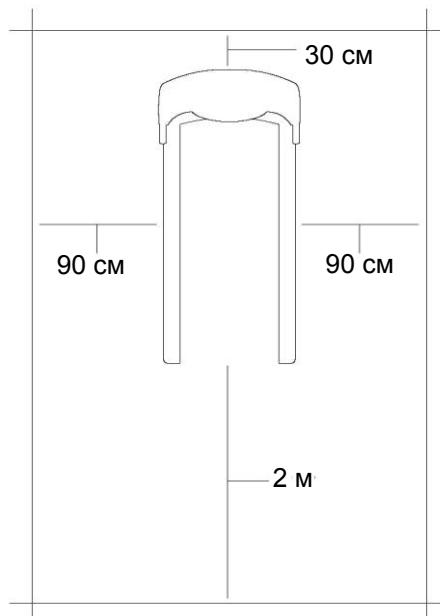

РЕКОМЕНДАЦИИ ПО СБОРКЕ

Перед сборкой тренажера тщательно изучите ее последовательность и выполняйте все рекомендации. Используйте для сборки приложенный или рекомендуемый инструмент. Убедитесь, что в наличии имеются все детали и они не повреждены. Не прикладывайте чрезмерных усилий к инструменту во избежание травм и повреждения элементов конструкции тренажера. Сначала соберите все детали тренажера, не до конца затянув гайки и болты, и, убедившись, что конструкция собрана правильно, затяните их до конца.

Техническое обслуживание/ Гарантия/ Ремонт

ЧИСТКА БЕГОВОЙ ДОРОЖКИ

Регулярное и своевременное техническое обслуживание продлевает срок службы тренажера и сводит обращения в сервисную службу до минимума. Для этого необходимо выполнять следующие профилактические процедуры.

Рекомендации по уходу

Перед любым обслуживанием обязательно отключайте тренажер от электрической сети. К обслуживанию можно приступать примерно через 60 секунд, когда произойдет полное обесточивание внутренних электрических цепей тренажера. Регулярно осматривайте тренажер на предмет отсутствия попадания посторонних предметов, пыли и грязи в тренажер. Не применяйте абразивные препараты, агрессивные жидкости для чистки рабочих поверхностей тренажера – ацетон, бензин, уайт-спирит, бензол и их производные - во избежание повреждения лакокрасочных покрытий и пластиковых деталей. Для ухода рекомендуется применять слегка смоченную нейтральным раствором моющей жидкости ткань с последующей протиркой сухой тканью.

ПОСЛЕ КАЖДОЙ ТРЕНИРОВКИ (ЕЖЕДНЕВНО)

- Выключите тумблер питания беговой дорожки, затем отключите ее от сети.
- Протрите беговое полотно, корпус, кожух двигателя и консоль влажной тряпкой. Не используйте растворители, они могут повредить тренажер.
- Убедитесь, что тренажер находится на достаточном расстоянии от стен (не менее 50 см).

ЕЖЕНЕДЕЛЬНО

- Выключите беговую дорожку и подождите 1 минуту.
- Снимите кожух двигателя. Дождитесь, пока все огни индикаторов на платах погаснут.
- Пропылесосьте сам двигатель и весь моторный отсек, чтобы удалить накопившийся пух или пыль. Невыполнение этой процедуры может привести к преждевременному отказу электрических компонентов.
- Пропылесосьте и протрите беговое полотно влажной тряпкой.
- Удалите с помощью пылесоса черные или белые частички, которые могли скопиться вокруг тренажера. Их появление является результатом нормальной работы беговой дорожки.

ЕЖЕМЕСЯЧНО

- Проверьте затяжку всех монтажных болтов тренажера.
- Проверьте натяжение и центровку бегового полотна. Убедитесь, что оно не повредит другие части тренажера из-за нарушения центровки.
- Осмотрите шнур питания. Если он поврежден, обратитесь к представителям компании-продавца.
- Убедитесь, что шнур не попал под транспортировочные колесики тренажера или в другое место, где он может оказаться защемлен или оборван.
- Дека и беговое полотно – это детали тренажера, требующие особого внимания. Важно соблюдать требования эксплуатации во избежание преждевременного износа этих деталей, периодически проверять и проводить центровку и подтягивание бегового полотна, а при необходимости и техническое обслуживание беговой дорожки.

РЕКОМЕНДАЦИИ ПО ТЕХНИЧЕСКОМУ ОБСЛУЖИВАНИЮ БЕГОВЫХ ДОРОЖЕК

В процессе эксплуатации беговой дорожки происходит стирание и высыхание фрикционного слоя смазки, которая обеспечивает скольжение полотна по деке и возникает необходимость нанесения нового слоя смазки.

Типичные признаки необходимости смазки деки:

- сильный нагрев бегового полотна, запах нагретой резины;
- перегрев электродвигателя, резкий запах пластмассы, нагрев крышки моторного отсека;
- отключение электродвигателя во время занятий;
- появление текстовых или цифровых сообщений на дисплее консоли и остановка дорожки;
- токовая нагрузка на электродвигатель более 5,5 Ампер (АС).
- Обращаем внимание, что несвоевременная смазка деки приводит к повышенному трению и нагрузке на электродвигатель, что может привести к поломке электродвигателя и электронных плат управления дорожкой, повреждению и преждевременному износу деки и бегового полотна.
- Изготовитель рекомендует проводить техобслуживание и смазку деки со следующей периодичностью:
 - при эксплуатации тренажера 12 часов в день – ежемесячно;
 - при эксплуатации тренажера 8 часов в день - каждые два месяца;
 - при эксплуатации тренажера 4 часа в день - каждые три месяца.
- Нанесение слишком большого количества смазки приводит к проскальзыванию переднего вала и бегового полотна.
- Если тренажер не эксплуатировался более двух месяцев, перед началом эксплуатации необходимо смазать деку смазкой.
- Перед нанесением нового слоя смазки необходимо очистить деку от грязи и остатков старого слоя смазки.
- Регулярное и своевременное техническое обслуживание продлевает срок службы тренажера.
- В любом случае, даже при регулярном обслуживании, необходимо контролировать и проверять состояние деки и бегового полотна, токовую нагрузку на электродвигатель и принимать решение в зависимости от их технического состояния.
- Регулярное техобслуживание не гарантирует нормальную работу в течение гарантийного срока службы комплектующих беговой дорожки (деки, полотна и т. п.), если пользователями нарушаются правила эксплуатации тренажера.

СМАЗКА ДЕКИ

Дека беговой дорожки обрабатывается силиконовой смазкой на Заводе-Изготовителе. Тем не менее, в процессе эксплуатации происходит стирание и высыхание фрикционного слоя смазки. Рекомендуем периодически проверять состояние смазки для достижения наилучших эксплуатационных качеств.

Приподнимите края бегового полотна и потрогайте поверхность деки там, где это возможно. Если ощущается наличие силикона, необходимости в смазывании нет. Если же возникло ощущение сухости, необходимо смазать деку в соответствии с нижеследующими инструкциями.

Рекомендуем использовать специальную силиконовую смазку для беговых дорожек. Не рекомендуется использовать смазку в виде спрея. В любом случае, силиконовая смазка НЕ должна быть на бензиновой (нефтяной) основе.

НАНЕСЕНИЕ СИЛИКОНОВОЙ СМАЗКИ

- Выключите тумблер питания беговой дорожки и отключите ее от сети.
- Ослабьте болты заднего вала в задней части деки для того, чтобы ослабить натяжение бегового полотна и иметь доступ руки для чистки и смазки деки. (Рекомендуем наклеить или нанести метки с обоих концов рамы, отметив таким образом изначальное положение заднего вала).
- После этого возьмите бутылочку смазочного средства и нанесите его на поверхность деки линиями или змейкой - по центру и по бокам деки:

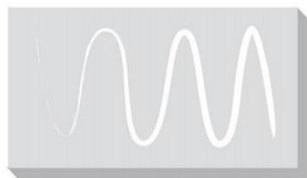

- Затяните оба болта крепления заднего вала (в соответствии с метками), отцентрируйте и натяните полотно.
- После нанесения смазки включите и запустите дорожку на минимальной скорости.
- Походите по полотну в течение трех минут для равномерного распределения смазки.

Перечень работ, выполняемых при техническом обслуживании беговой дорожки

№ п\п	Беговые дорожки	Отметка о выполнении
1	Диагностика работоспособности беговой дорожки	
2	Очистка моторного отсека, платы управления двигателем, мотора от пыли	
3	Проверка состояния приводного ремня. Замена ремня или чистка канавок приводного ремня	
4	Проверка и чистка от грязи канавок шкива двигателя	
5	Проверка состояния червяка мотора подъема. Смазка червяка консистентной смазкой	
6	Чистка от воска и грязи переднего и заднего вала. Очистка шкива переднего вала	
7	Проверка состояния подшипников переднего и заднего вала или замена подшипников	
8	Проверка состояния деки. Замена или переворачивание деки на обратную сторону (зависит от модели дорожки)	
9	Проверка состояния или замена эластомеров	
10	Чистка и промывка деки составом WD-40 от старой смазки и грязи	
11	Обработка деки силиконовой смазкой	
12	Проверка состояния бегового полотна	
13	Натяжение и центровка бегового полотна	
14	Проверка работоспособности беговой дорожки во всех режимах работы	

ЦЕНТРИРОВАНИЕ БЕГОВОГО ПОЛОТНА

Операции по центровке и натяжению бегового полотна выполняются пользователем беговой дорожки по мере необходимости.

При ходьбе или беге, в процессе работы одной ногой сильнее, чем другой, может произойти смещение бегового полотна дорожки. Чтобы его отцентрировать, надо прилагаемым в комплекте гаечным ключом отрегулировать положение заднего вала.

ВНИМАНИЕ! Выполните все указания по центрированию бегового полотна, описанные ниже:

- 1) не надевайте свободную одежду или украшения, когда будете выполнять процедуру центрирования;
- 2) никогда не поворачивайте болты за один раз более, чем на 1/4 оборота;
- 3) всегда затягивайте болты с одной стороны и освобождайте с другой для предотвращения перетяжки или провисания дорожки;
- 4) нажмите кнопку СТАРТ (QUICK START);
- 5) отрегулируйте скорость дорожки кнопками на консоли до 4 км/ч;
- 6) после регулировки пройдите по дорожке в течение 5 минут (если необходимо, повторите действия до полного центрирования бегового полотна).

Если беговое полотно смещено вправо

Запустите беговое полотно со скоростью до 5 км/ч. При помощи входящего в комплект поставки гаечного ключа поверните правый задний болт на 1/4 оборота **по часовой стрелке**. Проверьте положение полотна. Беговое полотно должно пройти полный оборот, после этого можно сделать вывод о том, насколько оно отцентрировано. При необходимости повторите процедуру.

Если беговое полотно смещено влево

Запустите беговое полотно со скоростью до 5 км/ч. При помощи входящего в комплект поставки гаечного ключа поверните левый задний болт на 1/4 оборота **по часовой стрелке**. Проверьте положение полотна. Беговое полотно должно пройти полный оборот, после этого можно сделать вывод о том, насколько оно отцентрировано. При необходимости повторите процедуру.

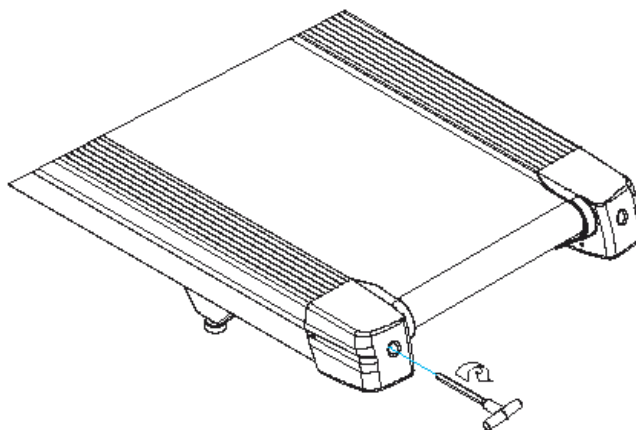

Беговое полотно при движении не должно касаться боковых накладок. Повторите все эти действия до полного центрирования бегового полотна.

НАТЯЖЕНИЕ БЕГОВОГО ПОЛОТНА

Если при движении ощущается проскальзывание бегового полотна, необходимо его натянуть.

В большинстве случаев беговое полотно в процессе работы растягивается, что и вызывает проскальзывание. Натяжение бегового полотна является обычной регулировочной операцией, которую должен выполнять пользователь дорожки.

Для устранения проскальзывания следует затянуть оба натяжных болта заднего вала при помощи торцевого ключа соответствующих размеров (входит в комплект дорожки), повернув их на 1/4 оборота, как показано на рисунке. Затем снова проверить беговую дорожку на проскальзывание.

Повторить натяжение - при необходимости. Но НИКОГДА НЕ ПОВОРАЧИВАТЬ натяжные болты более, чем на 1/4 оборота за один раз.

Рекомендации по сборке

Не включайте тренажер в сеть и не нажимайте кнопку Старт, не изучив рекомендации по настройке консоли и не выполнив все необходимые действия для ее настройки под данную модель тренажера.

При включении и перед запуском убедитесь, что консоль настроена именно на данную модель тренажера, иначе возможна поломка механизмов тренажера при запуске.

Перед сборкой тренажера тщательно изучите ее последовательность и выполняйте все рекомендации. Используйте для сборки прикладываемый или рекомендуемый инструмент. Убедитесь, что в наличии имеются все детали и они не повреждены. Не прикладывайте чрезмерных усилий к инструменту во избежание травм и повреждения элементов конструкции тренажера.

Сначала соберите все компоненты, неплотно закрепив гайки и болты, и, убедившись, что конструкция собрана правильно, окончательно затяните их.

ДАТЧИКИ ПУЛЬСА

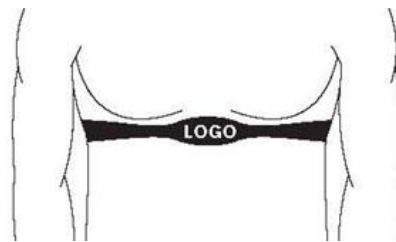

КОНТАКТНЫЕ ДАТЧИКИ ПУЛЬСА

Обхватите руками поручни. Ладони должны находиться на датчиках пульса.

В течение 15-20 секунд датчик измерит последние 5 ударов пульса.

Не сжимайте датчики плотно, так как в этом случае может повыситься артериальное давление. Убедитесь, что ладони расположены на пластинах пульсомера, а не на поручнях, во избежание получения неправильных данных.

ТЕЛЕМЕТРИЧЕСКИЙ ДАТЧИК ПУЛЬСА

Можно измерять уровень пульса с помощью беспроводного датчика пульса, значение которого будет отображено на дисплее консоли.

Прежде чем закрепить датчик на груди, увлажните области ремня, где проходят электроды.

Затяните ремень вокруг груди и отрегулируйте ремень так, чтобы он сидел плотно.

Примечание: датчик должен быть плотно и правильно закреплен на груди для того, чтобы считывать более точные и правильные данные. Если датчик расположен неправильно, можете получить некорректную информацию.

ИЗМЕРЕНИЕ ПУЛЬСА

ВНИМАНИЕ! Для измерения пульса необходимо постоянное удержание рук на сенсорных датчиках пульса.

Важно знать, что сенсорные датчики пульса не являются медицинским оборудованием и определяемые значения могут значительно отличаться от фактических.

Назначение тренажера

Беговая дорожка BRONZE GYM GL относится к новому, набирающему популярность, типу беговых дорожек с вогнутой формой поверхности. Такой тип отличается от классического по нескольким параметрам. Пожалуй, наиболее существенное отличие состоит в том, что пользователь может передвигаться на любых, доступных для него, скоростях без всяких ограничений, самостоятельно регулируя скорость самого полотна. Если в классических беговых дорожках полотно приводится в действие электромотором и тренирующийся следует за установленной на консоли скоростью, в случае BRONZE GYM GL сам пользователь "ногами" определяет скорость движения полотна, по сути, самостоятельно выступая в роли двигателя дорожки. Отсюда вытекает ряд практических преимуществ. Во-первых, за счет необходимости ногами расталкивать полотно существенно увеличивается общая нагрузка на организм (и, как следствие, количество потраченных калорий).

Во-вторых, резко возрастает эффективность таких специализированных упражнений, как высокоинтенсивные интервальные тренировки. Это достигается за счет моментального перехода от низких скоростей к высоким и обратно. На классической дорожке этого сделать нельзя за счет медленной реакции двигателя, и, помимо этого, необходимостью руками менять скоростные режимы.

Еще один важный момент, имеющий практическую для пользователя направленность, состоит в наличии системы искусственного торможения бегового полотна (6 положений). В этом случае тренирующийся наклоняется вперед и выполняет одно из базовых упражнений функционального тренинга - "толкание саней".

Также стоит обратить внимание на то, что BRONZE GYM GL способствует развитию чувства равновесия. Это опять же связано с тем, что пользователь вынужден концентрироваться на контроле скорости движения полотна.

Помимо функциональных (спортивных) преимуществ, BRONZE GYM GL имеет и эксплуатационные. Дорожка проста в обслуживании, которое сводится к периодической очистке полотна и внутренней части. Следить за состоянием деки и полотна, смазывать силиконом не требуется. Дорожка не зависит от электросети – ее можно поставить в любом месте, существенно сэкономить на счетах за электричество и внести свой небольшой вклад в сохранение окружающей среды.

Во всех моделях BRONZE GYM™ используются только самые высококачественные материалы. Электронные и электрические компоненты производятся на таких известных японских и тайваньских заводах, как Fuji Electric, AIT Japan, Edison-Opto и других. Металлический профиль проходит пескоструйную и 4-х ступенчатую химическую очистку. Для производства пластика используются только чистые "свежие" пластмассы (акрилонитрил-бутадиен-стирен ABS, поливинилхлорид RAU-PVC 1202), в то время как подавляющее большинство других производителей применяют более дешевые переработанные пластмассы, вредные для здоровья из-за повышенного выделения таких веществ, как фосген и различных диоксинов (группа канцерогенов). Качество, безопасность и соответствие самым жестким экологическим стандартам продукции BRONZE GYM™ гарантировано следующими сертификатами: международный стандарт в области управления производством ISO 9001, европейский стандарт безопасности потребителей и окружающей среды CE, немецкий стандарт качества и безопасности GS TÜV, японский стандарт безопасности SG. Подтверждением высокого качества беговых дорожек BRONZE GYM™ является уникальная честная 5-ти летняя гарантия на мотор, все электрические и электронные компоненты, а также раму. Покупая оборудование BRONZE GYM™, потребитель получает высококачественный продукт, а также проявляет заботу о собственном здоровье и окружающей среде.

Оригинальная идея – Neotren GmbH, Германия.

Проектирование – конструкторское бюро Sportech E.L., Тайвань.

Дизайн – дизайнерская студия Skrekkøgle, Норвегия.

Тренажер предназначен для коммерческого использования.

Схема 1 тренажера в разобранном виде

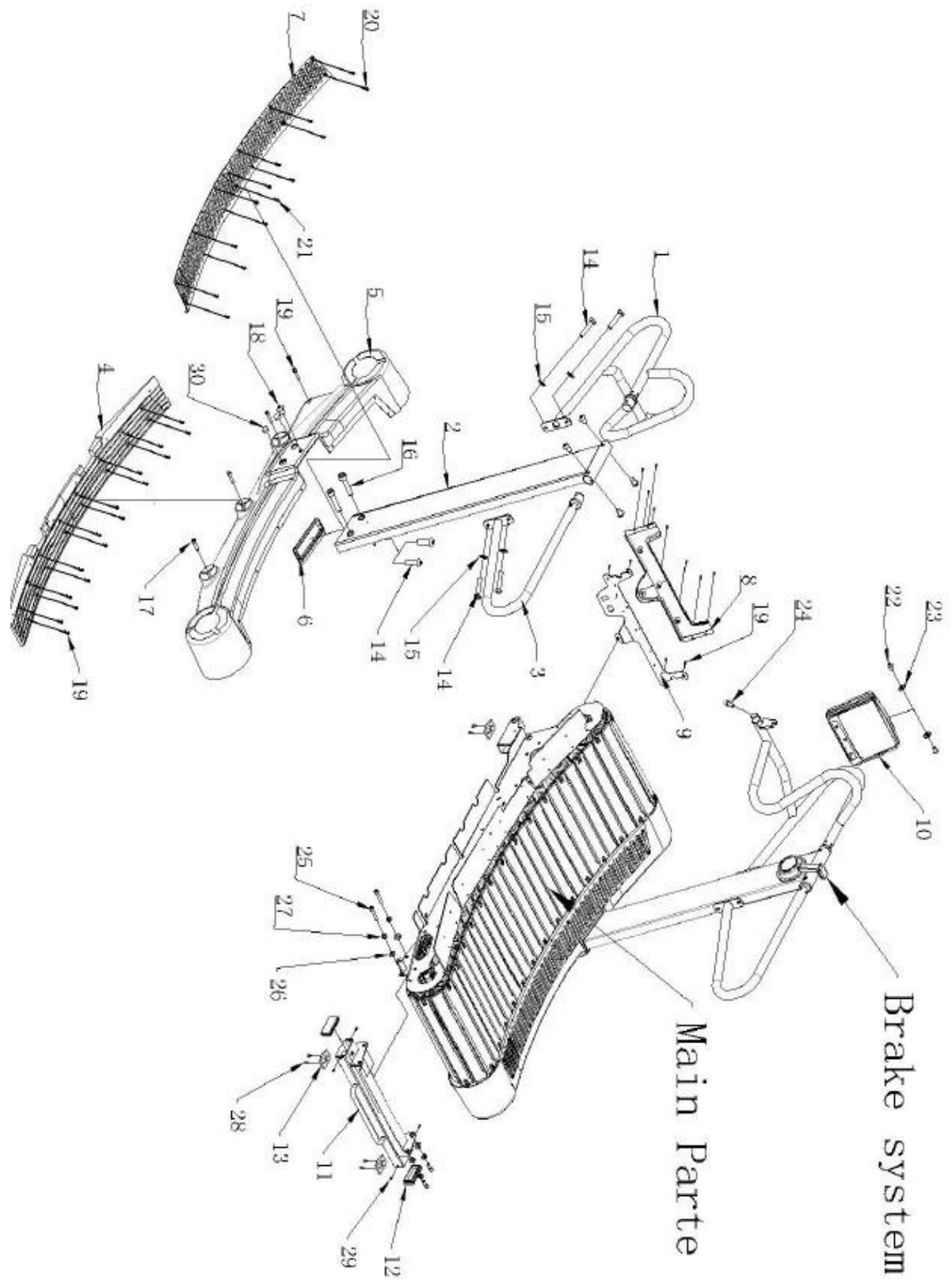

Список комплектующих частей

№	Серийный номер	Наименование	Спецификация	Кол-во
1	4600	Передний поручень		Левый - 1, Правый - 1
2	3800	Боковая стойка		Левая - 1, Правая - 1
3	4000	Задний поручень		2
4	GL-SL004-L	Боковая накладка		Левая - 2, Правая - 2
5	GL-SL001-L	Боковой кожух		Левый - 1, Правый - 1
6	GL-SL005-L	Уплотнитель стойки		Левый - 1, Правый - 1
7	GL-SL002-L	Боковая накладка		Левая - 2, Правая - 2
8	GL-SL003	Передний кожух		1
9	3200	Рама переднего кожуха		1
10	GL-SL006-R	Консоль		1
11	5900	Задняя ручка		1
12		Заглушка	50*100	2
13		Ножка		4
14		Болт	M10*20	20
15		Шайба	10	16
16		Болт	M12*45	4
17		Винт	M6*50	6
18		Болт	M10*20	2
19		Винт	M6*15	41+4
20		Винт	M6*15	24
21		Винт	M6*30	4
22		Болт	M10*20	2
23		Пружинная шайба	10	4
24		Болт	M8*40	1
25		Болт	M12*20	4
26		Пружинная шайба	12	5
27		Шайба	12	4
28		Винт	M6*15	8
29		Винт	M5*16	
30		Гайка		

Схема 2 тренажера в разобранном виде

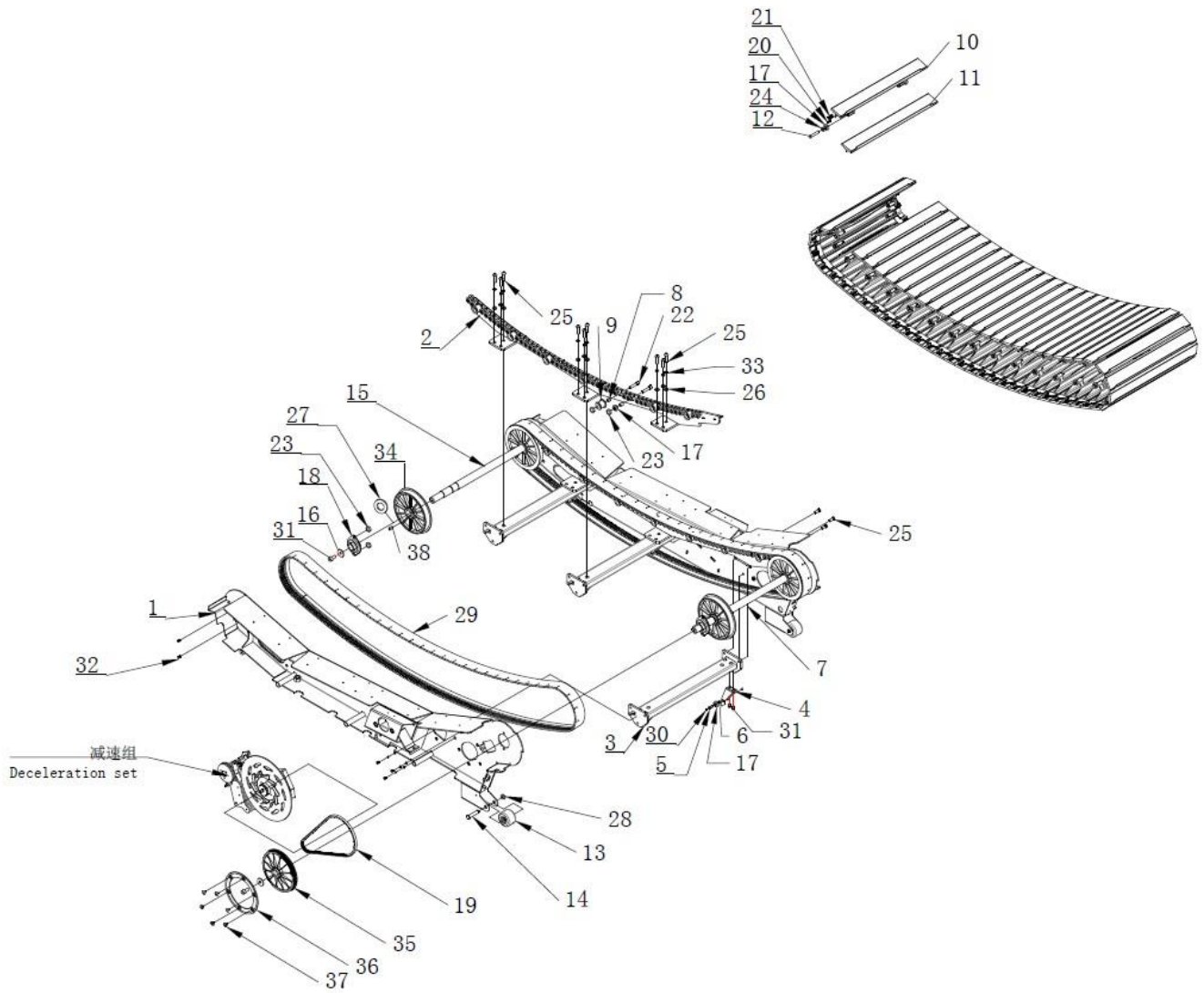

Список комплектующих частей

№	Серийный номер	Наименование	Спецификация	Кол-во
1	100	Боковая рама		Левая - 1, Правая - 1
2	200	Вспомогательная направляющая		Левая - 1, Правая - 1
3	300	Перемычка		3
4	400	U-образная пластина	163*65*Т3	6
5	500	Втулка	Ф10*21	6
6	600	Втулка	Ф10*5	6
7	700	Ось	Ф30*612	1
8	800	Втулка	Ф12*16	110
9	900	Колесо	Ф35*25	14
10	2700	Беговая пластина 1	49*68*478	30
11	2800	Беговая пластина 2	49*68*478	30
12	3000	Болт	S10*50	60
13	3500	Ролик	Ф50*40	2
14	3600	Ось	Ф18*57	2
15	3900	Задняя ось	Ф30*581	1
16	4800	Уплотнитель	Ф32*Т3	4
17	608Z	Подшипник	8*22*7	192
18	SBPFL205	Подшипник	25*52*27	4
19	840 GLD8	Ремень	840 GLD8	1
20		Гайка	M5	240
21	6200	Стопорная шайба		120
22		Болт	M8*40	110
23		Гайка	M8	178
24		Шайба	8	170
25		Болт	M10*20	36
26		Шайба	M10	36
27		Кольцо	28	4
28		Кольцо	12	2
29	5800	Беговое полотно		2
30		Винт	M5*10	12
31		Болт	M8*16	16
32		Болт	M8*20	8
33		Уплотнитель	10	36
34	GL-SL013A	Ролик		4
35	GL-SL014	Шкив		1
36	GL-SL015	Диск		1
37	3300	Болт	Ф15*10	6
38	Key 8X20	Фиксатор	8*7*20	5

Схема 3 тренажера в разобранном виде

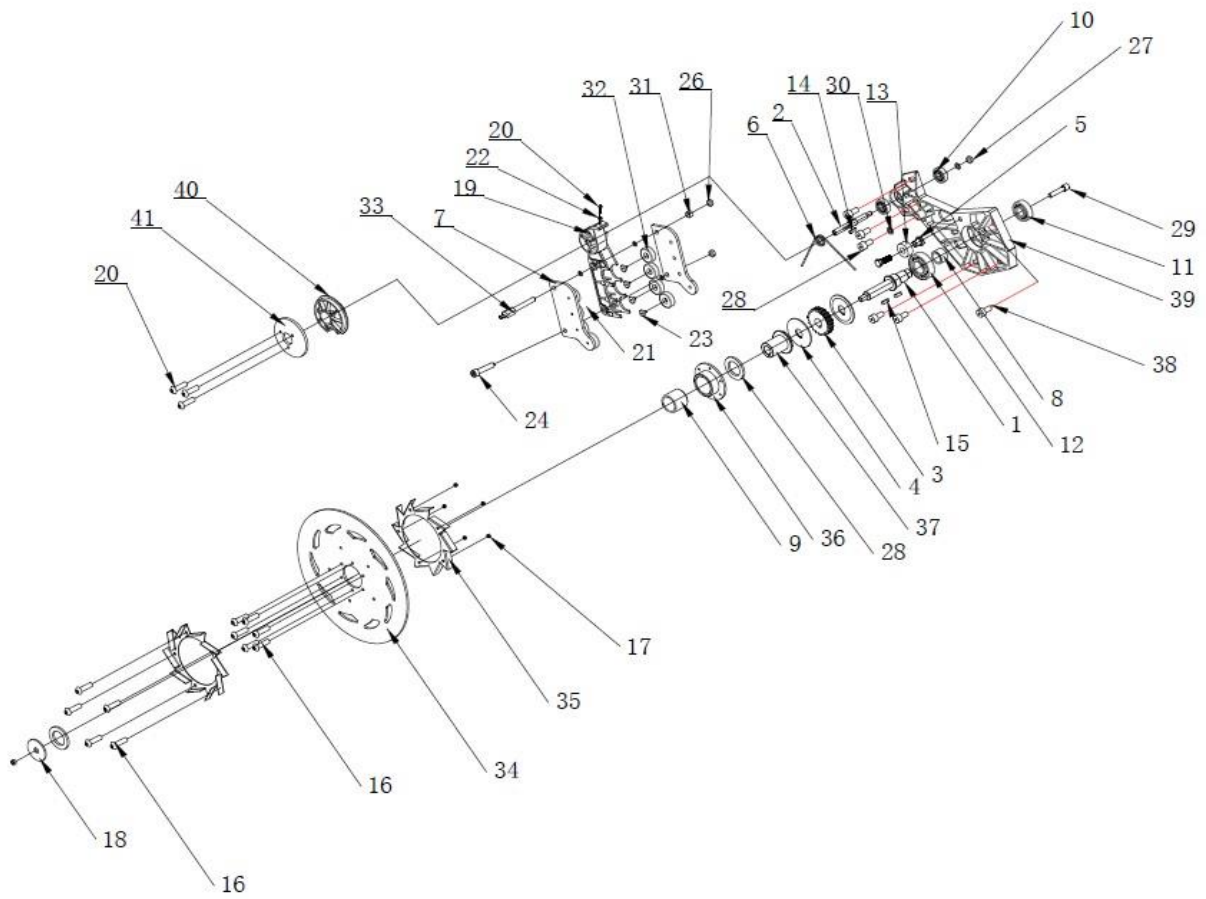

Список комплектующих частей

№	Серийный номер	Наименование	Спецификация	Кол-во
1	1000	Ось	Ф30*125	1
2	1100	Ось	Ф12.5*93.5	1
3	1200	Малый шкив	Ф55*13	1
4	1300	Кожух	Ф60*Т2.5	2
5	1400	Втулка	Ф18*16	1
6	1600	Пружина	Ф2*374	1
7	1700	Магнитная панель	137*80*Т5	2
8	HFL3030	Обгонная муфта	30*37*30	1
9	HF2016	Обгонная муфта	20*26*16	1
10	6200	Подшипник	10*30*9	2
11	6203	Подшипник	17*40*12	1
12	6205ZZ	Подшипник	25*52*15	1
13	63001	Подшипник	12*28*12	1
14	key 4X16	Фиксатор	4*4*16	1
15	key 5X16	Фиксатор	5*5*16	2
16		Винт	M5*15	11
17		Гайка	M5	5
18	3400	Шайба	Ф45*Т3	1
19	GL-ZL002	Сервопривод		1
20		Винт	M5*40	4
21		Шайба	8	4
22		Гайка	M5	1
23		Винт	M6*20	8
24		Болт	M8*45	1
25		Шайба	M8	2
26		Гайка	M8	3
27		Гайка	M10	1
28	GL-SL018	Уплотнитель		2
29		Болт	M8*15	1
30		Шайба	M8	1
31	1900	Втулка	Ф12*7.5	1
32	2100	Магнит	Ф30*10	8
33	2200	Крепление	S13*87	1
34	2300	Пластина	Ф290*Т4	1
35	2400	Пластина	173*165*Т1	Левая - 1, Правая - 1
36	2500	Втулка	Ф76*30	1
37	2600	Втулка	Ф35*41.5	1
38		Винт	M6*20	6
39	GL-ZL001	Алюминиевая рама		1
40	GL-SL016	Крышка нижняя		1
41	GL-SL017	Крышка верхняя		1

Схема 4 тренажера в разобранном виде

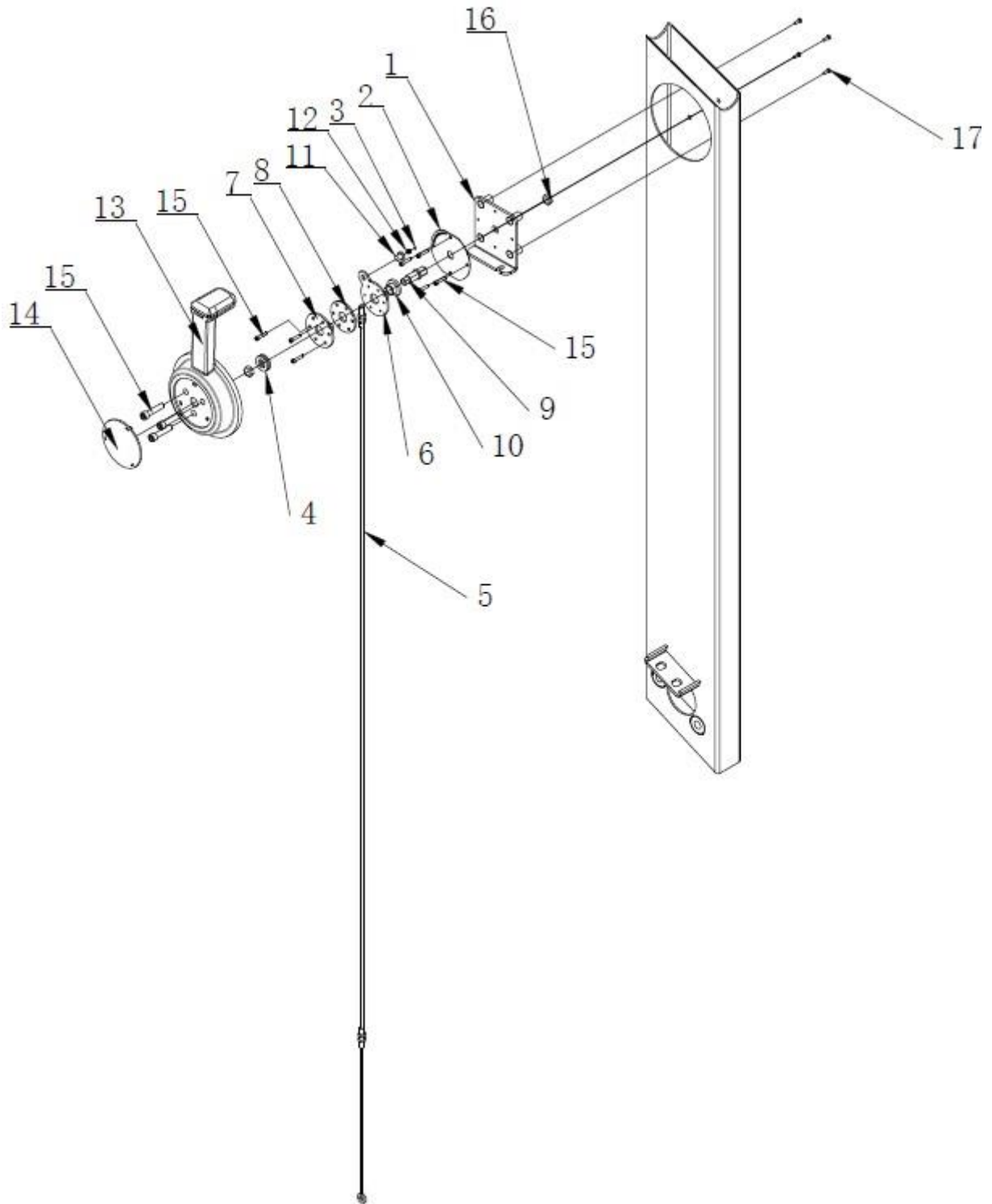

Список комплектующих частей

№	Серийный номер	Наименование	Спецификация	Кол-во
1	1800	Крепежная пластина		1
2	3100	Стальной уплотнитель	Ф80*Т1	1
3		Стальной шар	4	1
4	TP1224	Игольчато-роликовый подшипник	12*24*2	1
5	5700	Тросик		1
6	4900	Регулировочная нижняя пластина	Ф55*Т3	1
7	5000	Регулировочная верхняя пластина	Ф55*Т10	1
8	5100	Пластина для регулировки	Ф50*Т3	1
9	5200	Регулировочная ось	Ф15*44	1
10	5300	Уплотнитель	Ф25*12	1
11	5400	Крепление пружины	Ф12*11	1
12	5500	Пружина	Ф4.2*12	1
13	GL-SL008-R	Рычаг регулировки		1
14	GL-SL010-R	Крышка		1
15		Винт	М4*20	10
16		Гайка	М10	1
17		Винт	М5*16	4

Сборка оборудования

Страховочная пластиковая лента (жёлтого или белого цвета, на рисунке выделена красным цветом), фиксирующая раму подъёма беговой дорожки, удаляется только после полной сборки дорожки, иначе можно получить травму пальцев.



ВНИМАНИЕ! Убедитесь, что все болты, шайбы и винты на месте, прежде, чем их затягивать.

ШАГ 1

Отсоедините боковые накладки (01) и боковые кожухи (02):



图1

ШАГ 2

Установите левую стойку консоли на основную раму и закрепите при помощи болтов В1 (M12*45), шайб В2 (Ф12), болтов В3 (M10*12), шайб В4 (Ф10), далее соедините кабель левой стойки консоли *a* с кабелем консоли основания *b*:

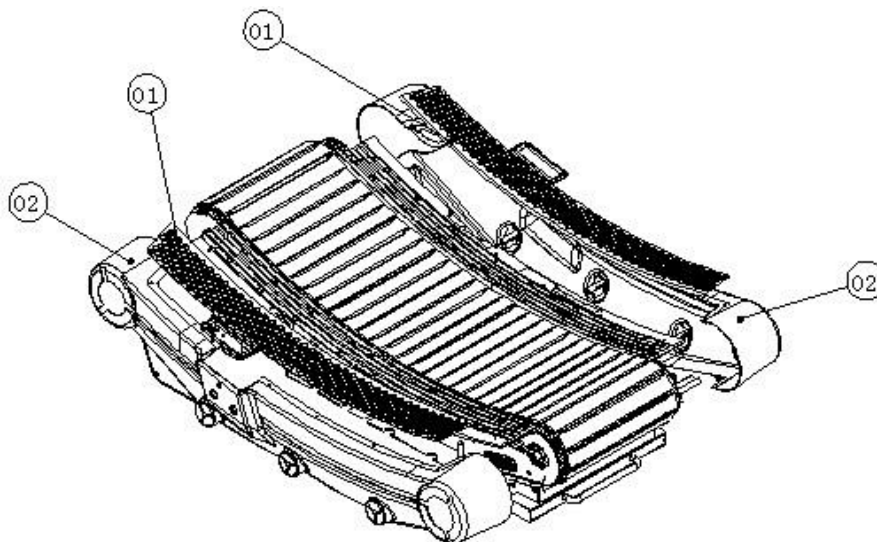

图2

ШАГ 3

Установите правую стойку консоли на основную раму и закрепите ее болтами В1 (М12*45), шайбами В2 (Φ12), болтами В3 (М10*12), шайбами В4 (Φ10), далее соедините кабель С через диск (03) с осью *d*, как показано на рисунке ниже:

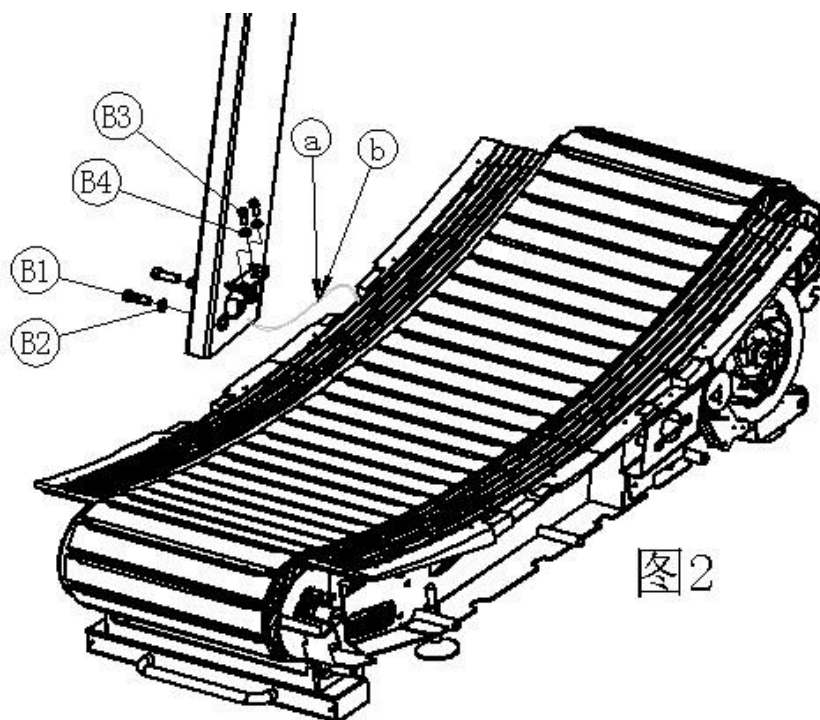
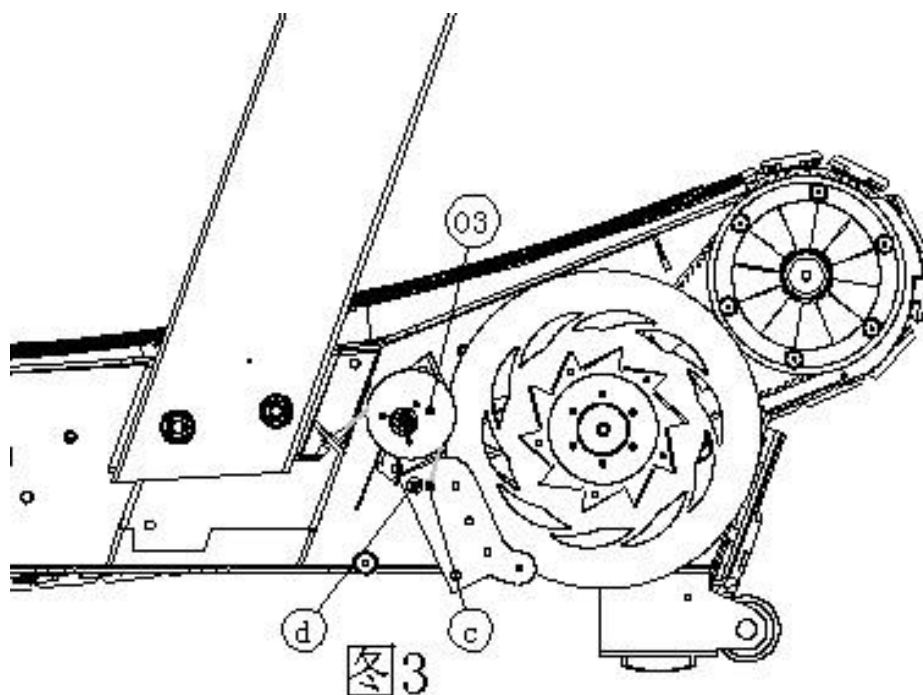

ШАГ 4

Закрепите передний поручень на стойках консоли с помощью болтов В5 (М8*20):

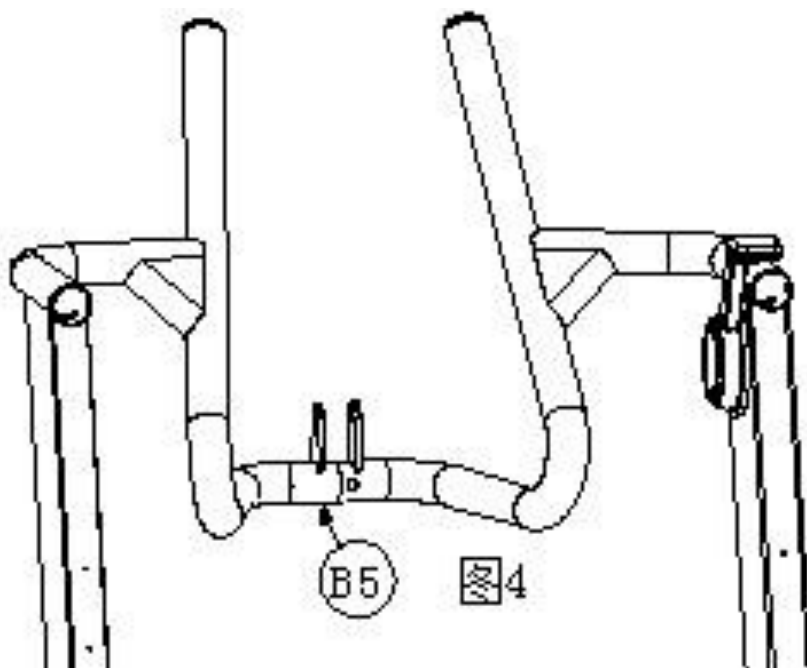

ШАГ 5

Закрепите боковые поручни на стойках консоли с помощью болтов В6 (M10*20), шайб В7 (Φ10):

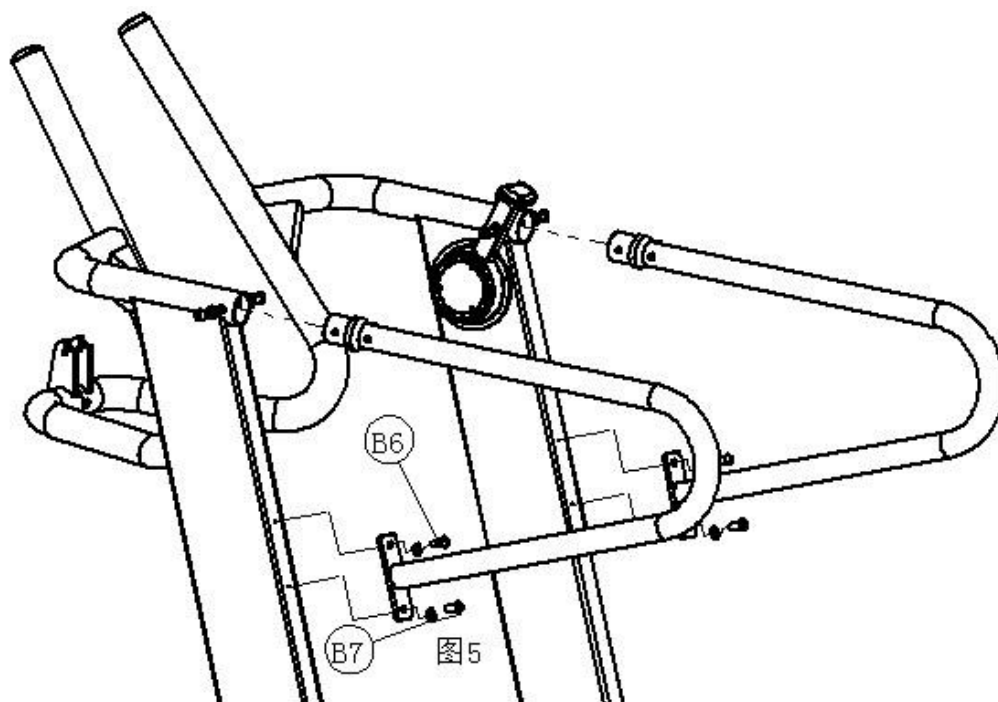

ШАГ 6

Закрепите консоль на переднем поручне с помощью болтов В8 (M10*20) и фиксаторов В9 (Φ10), далее соедините кабель стойки консоли *e* с кабелем консоли *f*.

Установите на основную раму ранее снятые боковые накладки (01) и боковые кожухи (02):

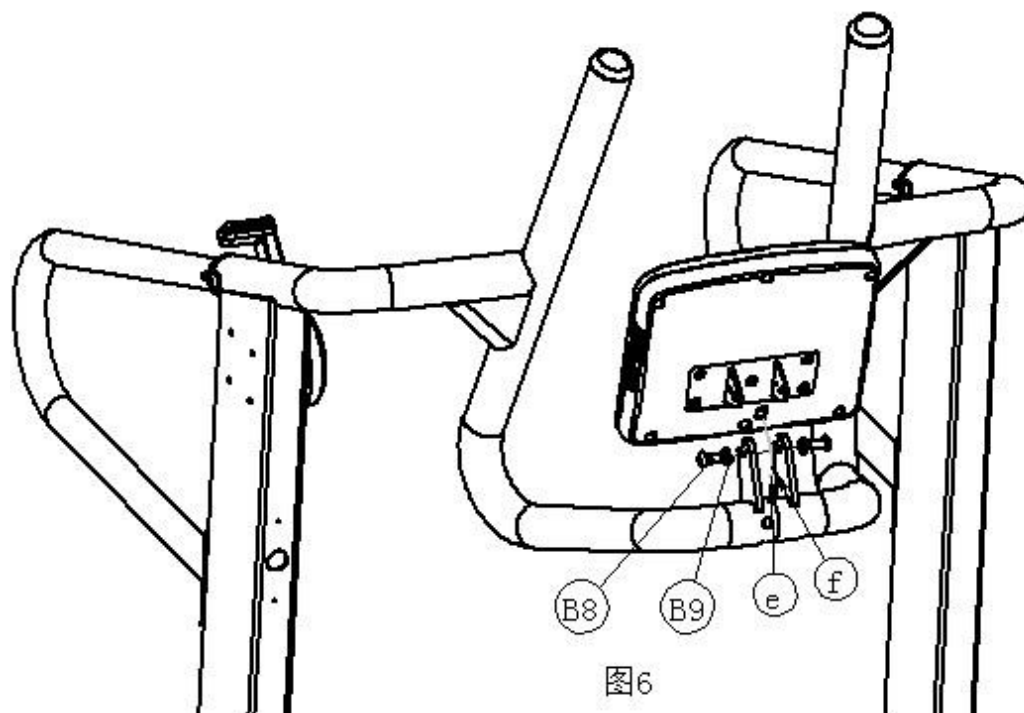

Работа с консолью



1. Описание клавиш

Выбор и подтверждение/очистка (MODE/RESET)	<ol style="list-style-type: none">Используется для переключения между значениями TIME (время), DISTANCE (дистанция), CALORIES (калории), PULSE (пульс).Используется для подтверждения установленного параметра и установки времени тренировки.Если нажать и удерживать клавишу в течение 2 секунд, то произойдет очистка введенных значений.
Настройка (SET)	<ol style="list-style-type: none">Единичное нажатие клавиши добавит к выбранному параметру значение; если удерживать клавишу, то произойдет автоматическое увеличение параметра, пока клавиша зажата.Можно настроить TIME (время), DISTANCE (дистанция), CALORIES (калории), PULSE (пульс).
Восстановление (Heart Rate)	Используется для проверки атлетического восстановления пользователя после завершения тренировки. Заметка: Можно использовать, когда движение остановлено и сердечный ритм отображается на дисплее.

2. Операции

Включение:

После установки батареек консоль загрузится.

Выключение:

Консоль переходит в режим ожидания, если на нее не поступает сигнал в течение 4 минут.

Запуск тренировки:

Загрузка значений

2.1 Нажмите кнопку выбора (MODE), чтобы выбрать TIME (время), DISTANCE (дистанция), CALORIES (калории), PULSE (пульс). Нажмите кнопку настройки (SET), чтобы установить значение. Подтвердите, нажав кнопку подтверждения (MODE).

2.2 Введите TIME (время), DISTANCE (дистанция), CALORIES (калории), чтобы начать подсчет.

3. Соединение с Bluetooth приложением

Инструкции по эксплуатации Bluetooth APP для подключения:

3.1 Установите Baidu assistant для IOS из APP store или отсканируйте код ниже:



3.2 Код пользовательской инструкции:



Когда дисплей затухает, значит, электричества аккумулятора недостаточно, нужно заменить батарею. Если входной сигнал отсутствует, проверьте, подключен ли провод.

Технические спецификации

Назначение	профессиональное
Тип	механическая
Рама	особо прочная, с однослойной покраской
Скорость	без ограничений
Двигатель	отсутствует
Беговое полотно	прорезиненные рейки
Размер бегового полотна	170*48 см
Регулировка угла наклона	отсутствует
Дека	отсутствует
Система амортизации	за счет прорезиненных реек
Измерение пульса	беспроводной Polar приемник (рекомендован <u>Polar T34™</u>)
Консоль	5-ти дюймовый (13 см) голубой LCD дисплей
Показания консоли	скорость, время, дистанция, калории, пульс, Recovery, жиροанализатор (Body Fat)
Кол-во программ	программы отсутствуют
Статистика тренировок	нет
Мультимедиа	нет
Разъемы	нет
Интернет	нет
Язык(и) интерфейса	английский
Вентилятор	нет
Подставка под планшет	есть
Зарядка мобильного устройства	нет
Транспортировочные ролики	есть
Складывание	нет
Размер в рабочем состоянии (Д*Ш*В)	200*99*144 см
Вес нетто	165 кг
Вес брутто	232 кг (упаковка - толстый фанерный лист)
Макс. вес пользователя	180 кг
Питание	не требует подключения к сети
Гарантия	3 года
Производитель	Neotren GmbH, Германия
Страна изготовления	КНР

Поставщик: ООО «Неотрен», 115201, Россия, Москва, Каширский проезд, д. 17, стр. 9.

Дата изготовления указана на упаковке тренажера.

*Упаковка содержит информацию о дате изготовления оборудования, указанную в виде шифра.

Пример: C190122,

где 19 – год изготовления,

01 – месяц изготовления,

22 – внутренний номер учета.

Оборудование сертифицировано в соответствии с Техническим Регламентом Таможенного Союза.

*Производитель оставляет за собой право вносить изменения в конструкцию тренажера, не ухудшающие значительно его основные технические характеристики.

Все актуальные изменения в конструкции либо технических спецификациях изделия отражены на официальном сайте поставщика оборудования ООО «Неотрен»: www.neotren.ru

Последнюю версию Руководства пользователя можно найти на сайте поставщика ООО «Неотрен»: www.neotren.ru

ВНИМАНИЕ!

**ТРЕНАЖЕР ПРЕДНАЗНАЧЕН ДЛЯ КОММЕРЧЕСКОГО
ИСПОЛЬЗОВАНИЯ.**

